

# IRON<sup>BALTIC</sup>

*Enemmän tekemistä, enemmän hyötyä!*

## ATV JA UTV LISÄVARUSTEET



**QUADIVATOR** INC.



**ECO**

Iron Baltic OÜ valmistaa ja tuo Eurooppaan mönkijöiden lisävarustusteita. Perustuotteita ovat mönkijöiden pohjapanssarit, lumiaurasarjat sekä peräkärret. Tuotteista 80% on omaa tuotantoa ja 20% maahantuontia. Tuotteidemme tarkoitus on lisätä mönkijöiden hyötykäyttöä.



IB-tuotteet on valmistettu pohjois-eurooppalaista käyttöä varten pohjoiseurooppalaisille käyttäjille vaativiin olosuhteisiin. Tuotteet ovat meillä suunniteltuja, ne ovat läpäisseet vaativat testit ja ne on myös valmistettu meillä alusta loppuun.



ECO – tuotteet tulevat meille pääosin kauko-idästä. Tuotteet on valikoitu tarkasti ja ne ovat läpäisseet testimme. Tuotteiden toimivuus varmistetaan meillä, niihin tehdään usein parannuksia ja ne myös koekäytetään ennen asikkaille lähettämistä.



Quadivator – tuotteet valmistetaan Kanadassa. Laadukkaat tuotteet ovat pääosin maataloudessa käytettäviä lisävarusteita ja –laitteita. Iron Balticilla on Quadivator –tuotteiden euroopan jakelun yksinoikeus.



# SISÄLLYSLUETTELO

## POHJAPANSSARISARJAT

ALUMIINISET POHJAPANSSARISARJAT	2
MUOVISET POHJAPANSSARISARJAT	8

## TALVITUOTTEET

KESKIKIINNITTEISET LUMILEVYSARJAT	14
ETUKIINNITTEISET LUMILEVYSARJAT	16
HD UTV - LUMILEVYSARJAT	
ETUKIINNITYKSELLÄ	18
KESKIKIINNITTEINEN G2 - NIVELAURA	28
ETUKIINNITTEINEN G2 NIVELAURA	30
KAUHAT	34
2 IN 1 KAUKA / PUSKULEVY	36
HIEKOITIN G2-500 PRO	38
HIEKOITIN / LEVITIN	39
HARJAKONE	40
LUMILINKO	42
LATUHÖYLÄ	44
LATUHÖYLÄ	46
VETOLEVY	47
TALOUSRÉKI	48
TUKKIREKI	49

## MAATALOUS

IB 165 PERÄKÄRRY	50
OFFROAD 500 PERÄKÄRRY	52
OFFROAD PRO 1200 PERÄKÄRRY	54
ECO 1500 3-WAY HYDRAULIC	56
NIITTYLEIKKURI	58
HEINÄPAALIKÄRRY	60
SÄILÖREHUPAALIKÄRRY	61
KERÄÄVÄ HARJAKONE	62
MANEESIN HOITOLAITE	64
TYÖLAITERUNKO	66
MAISEMOINTIÄES	70
MAANTASAAJA	71
KÄÄNNETTÄVÄ LAUTASÄES	72
HARAVA	73
HD KYNTÖAURA	74
PELTOJYRÄT	76
TIEHÖYLÄ	78

## METSÄNHOIDO

TUKKIKÄRRY IB 1200	80
TUKKIKÄRRY COMBO	84
JUONTOKÄRRY	88
OKSASILPPURI G1	90
OKSASILPPURI G2	91
LEHTI - IMURI	92

## LISÄVARUSTEET

HYDRAULIYKSIKKÖ	94
SÄHKÖHYDRAULINEN SYLINTERI	96
KULJETUSTELINE	98
MOOTTORISAHATELINE	99
PIKAKIINNIKKEET	100
PIKAKIINNIKKEET	102
VINSSIN LIUKUKITA	102
AJORAMPIT	102
KOROKELAIDAT	103
KEULASUOJAT	104
CAN-AM G2 RENEGADE	
TAVARATELINE	104
VARUSTELAATIKKO	105
ETU - JA TAKAKORIT	106

## ASENUSSARJAT

MALLIKOHTAISET ASENUSSARJAT	107
-----------------------------	-----



## ALUMIINISET POHJAPANSSARISARJAT



Materiaali  
Paksuus  
Lisätietoa

CR - Alumiini  
4mm

Suojaa kattavasti koko mönkijän pohjan sekä tukivarret, valumisriiät mudalle ja lialle, helpottavat myös pesua. Valmiit reiät IB – lumiauran asennussarjalle ja huoltoreiät öljynvaihtojen helpottamiseksi. Tuotteen mukana tulee kaikki vaadittavat kiinnitystarvikkeet sekä asennusohjeet

Alumiiniset pohjapanssarisarjat on valmistettu laadukkaasta alumiinista, valmistuksessa käytetään nykyaikaisia CNC ja TIG – laitteita. Alumiiniset pohjapanssarimme kestävät myös niissä kaikkein vaativimmissakin olosuhteissa.

Access	Tuotekoodi
AX 600/700/800 U (short models)	02.25300
Arctic Cat	Tuotekoodi
500/550/700	02.9400
550/700 Limited	02.11800
Alterra 550 / 700	02.20700
1000 XT	02.2000
TRV 500 / 550 / 700	02.6600
TRV 1000	02.11200
Wildcat (-2016)	02.9800



Arctic Cat pohjapanssarit on suunniteltu vuoden 2014 mallien mukaan eivätkä ne välttämättä sovi uudempiin malleihin (paitsi Alterra).

BRP Can-Am	Tuotekoodi
Outlander G1	02.6300
Outlander G1 MAX	02.6000
Outlander G2 L	02.15800
Outlander G2 L MAX	02.16400
Outlander G2 (2012-2016)	02.8400
Outlander G2 MAX (2013-2016)	02.10000
Outlander G2 450/570 L (2017+)	02.15800
Outlander G2 450/570 L MAX (2017+)	02.16400
Outlander G2 (2017-2018) *	02.18800
Outlander G2 (2019+) *	02.23100
Outlander G2 MAX (2017-2018) *	02.19200
Outlander G2 MAX (2019+) *	02.23600
Outlander 6x6 (-2016)	02.20300
Outlander 6x6 (2017-2018)	02.21100
Outlander 6x6 (2019+)	02.24800
Outlander 6x6 MAX (2017-2018)	02.22900
Outlander 6x6 MAX (2019+)	02.25100
Outlander 6x6 450 T (2020+)	02.26200
Outlander X MR 650/800/850 (-2016)	02.8400
Outlander X MR 650/850 (2017-2018)	02.18800
Outlander X MR 650/850 (2019+)	02.23100
Outlander X MR 1000 (-2016)	02.10000
Outlander X MR 1000 (2017-2018)	02.19200
Outlander X MR 1000 (2019+)	02.23600
Renegade G1	02.6900
Renegade G2 (-2016)	02.8200
Renegade G2 (2017-2018)	02.20100
Renegade G2 (2019+)	02.23800
Renegade X MR (-2016)	02.18200
Renegade X MR (2017-2018)	02.19000
Renegade X MR (2019+)	02.23400
Commander (-2014)	02.8900
Maverick (-2014)	02.12200
Traxter/Defender	02.21300
Cectek	Tuotekoodi
500 Gladiator	02.2200
500 Quadrift	02.2200
500 KingCobra	02.3020

\* Poislukien L - mallit



CFMOTO	Tuotekoodi
CFORCE 450/520-S	02.17000
CFORCE 450/520-L	02.17200
500-2	02.1080
500-2A	02.1070
CFORCE 500/600-S (X5/X6)	02.6400
CFORCE 500/600-L (X5A/X6A)	02.6100
CFORCE 550/600	02.15000
CFORCE 625	02.27100
CFORCE 625 Touring	02.25700
CFORCE 800/820 (X8)	02.8700
CFORCE 800 LUX (X8 LUX)	02.9200
CFORCE 850/1000	02.20900
CFORCE 1000 Overland	02.20900
ZFORCE 550 EX (Z5 EX)	02.13600
ZFORCE 600 (Z6)	02.5700
ZFORCE 600 EX (Z6 EX)	02.14100
ZFORCE 800 EX (Z8 EX)	02.13600
ZFORCE 1000	02.13600
ZFORCE 950/1000 Sport	02.26100
UFORCE 550	02.10700
UFORCE 600	02.28000
UFORCE 800	02.10700
UFORCE 1000	02.24600
Dinli	Tuotekoodi
600 Prime	02.4400
DL 700	02.1980
DL 702	02.4400
DL 702L	02.7200
DL 704	02.2500
DL 703	02.6500
GOES	Tuotekoodi
520	02.7900
520 MAX	02.7800
525/625	02.5100
525/625 MAX	02.5000
725	02.14300
Cobalt/Iron	02.19800
Cobalt/Iron MAX	02.19600

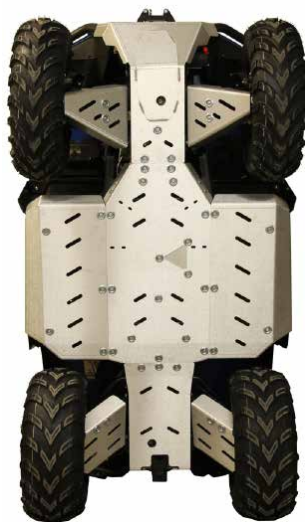

<b>Hisun</b>	<b>Tuotekoodi</b>
400	02.1300
700	02.8600
Tactic 550/750 2-UP	02.21600
<b>Honda</b>	<b>Tuotekoodi</b>
TRX 420 FA (-2013)	02.3100
TRX 420 FE/FM (-2013)	02.1200
TRX 420 FA/FE/FM (2014+)	02.13000
TRX 420 FA6 (IRS)	02.16000
TRX 500 FA	02.900
TRX 500 FA (IRS)	02.16000
TRX 500 FE (-2011)	02.900
TRX 500 FE (2012-2013)	02.7400
TRX 500 FE (2014+)	02.13400
TRX 520 FA (IRS) (2019+)	02.16000
TRX 650	02.1010
TRX 680 (-2014)	02.1010
TRX 680 (2015+)	02.16200
<b>Kawasaki</b>	<b>Tuotekoodi</b>
KVF 650 Rigid	02.450
KVF 650/750 BruteForce	02.400
<b>Keeway (Leone Mastiff)</b>	<b>Tuotekoodi</b>
XY 500-S	02.10300
<b>Kymco</b>	<b>Tuotekoodi</b>
MXU 500	02.1180
MXU 700 (-2019)	02.22000
MXU 700 (2020+)	02.27300
<b>Linhai</b>	<b>Tuotekoodi</b>
400	02.3550
400 IRS	02.5250
500	02.24200
550	02.12000
M550L	02.25500
600	02.12700
<b>ODES</b>	<b>Tuotekoodi</b>
ODES 800	02.21800
ODES 650/850/1000 S (2021+)	02.28300
ODES 650/850/1000 L (2021+)	02.28100



Polaris	Tuotekoodi
ACE 325/570	02.14500
Sportsman 400 (2011+)	02.5600
Sportsman 450/570/ETX	02.12500
Sportsman 500 (-2010)	02.2300
Sportsman 500 (2011+)	02.5600
Sportsman 550	02.1520
Sportsman 570 (2021+)	02.26900
Sportsman 570 SP (2021+)	02.26700
Sportsman 800 (-2010)	02.1400
Sportsman 800 (2011+)	02.5600
Sportsman 850 (-2014)	02.1520
Sportsman 850 (2015+)	02.16600
Sportsman 1000 (-2016)	02.16600
Sportsman 1000 (2017+)	02.19400
Sportsman 1000 S (2020+)	02.25900
Sportsman X2 800	02.1600
Sportsman Touring 550	02.5500
Sportsman Touring 570 / X2	02.13900
Sportsman Touring 850 (-2014)	02.5500
Sportsman Touring 850 (2015+)	02.18000
Sportsman Touring 1000 (-2017)	02.18000
Sportsman Touring 1000 (2018+)	02.24000
Scrambler 850/1000 (-2014)	02.10200
Scrambler 850/1000 (2015+)	02.16800
Scrambler 1000 S (2020+)	02.26400
RZR 570	02.17800
RZR 800	02.4000
RZR 800 S	02.4200
RZR 900 XP (-2014)	02.7500
RZR 1000 XP	02.14200
RZR 1000 XP Turbo	02.14200
RZR PRO XP	02.26600
Big Boss 570	02.18500
Big Boss 800	02.9600
Ranger 400/EV	02.7000
Ranger 570 (-2014)	02.12900
Ranger 570 (2015+)	02.18400
Ranger 800 HO	02.8000
Ranger 900 XP	02.12300
Ranger 900 Diesel	02.8000
Ranger 1000 Diesel (-2018)	02.12300
Ranger 1000 XP (2018-2020)	02.23300
Polaris General 1000	02.20000





<b>Segway</b>	<b>Tuotekoodi</b>
Snarler AT6 L	02.27500
Snarler AT6 S	02.27700
<b>SMC</b>	<b>Tuotekoodi</b>
J-MAX 700	02.15200
J-MAX 700L (T3)	02.15400
MBX 700	02.15600
<b>Suzuki</b>	<b>Tuotekoodi</b>
Eiger 400	02.200
KingQuad 450/500/700/750 (-2018)	02.800
KingQuad 500/750AXi (EPS)	02.4800
KingQuad 500/750AXi 2019+	02.4800
<b>SYM</b>	<b>Tuotekoodi</b>
600	02.1190
<b>TGB</b>	<b>Tuotekoodi</b>
425 Blade	02.4600
550 Blade	02.14800
600 Blade	02.22200
600 LT Blade	02.22400
1000 Blade	02.20500
<b>Trapper</b>	<b>Tuotekoodi</b>
Trapper 550/750	02.21600
<b>Yamaha</b>	<b>Tuotekoodi</b>
Grizzly 450 (2006-2008)	02.1000
Grizzly 450 (2009-2010) mitte EPS	02.3120
Grizzly 550	02.700
Grizzly 660	02.500
Grizzly 700 (-2013)	02.700
Grizzly 700 (2014-2015)	02.13100
Grizzly 700 (2016+)	02.17400
Kodiak 700	02.17600
Kodiak 450 (2017+)	02.21400
Wolverine 700	02.22800





## MUOVISET POHJAPANSSARISARJAT



Materiaali  
Paksuus  
Lisätietoa

Muovi (PE HWU)  
10mm  
Suojaa kattavasti koko mönkijän alustan sekä tukivarret.  
Valumareiät mutaa ja likaa varten sekä helpottamaan pesua.  
Valmiit reiät IB – lumiauran asennussarjalle.  
Huoltoreiät esimerkiksi öljynvaihtoa varten ja mukana kaikki  
vaadittavat asennustarvikkeet sekä asennusohje.

Muoviset pohjapanssarisarjat on valmistettu laadukkaasta polyeteenistä (PE-HWU), materiaalilla on hyvät liukumisominaisuudet, korroosionkestävyys sekä se kestää hyvin erilaisia kemikaaleja. Materiaali kestää myös hyvin niin matalia kuin korkeitakin lämpötiloja. Nämä ominaisuudet tekevät IB – pohjapanssarisarjoista hyvin käyttöä kestävä.

Access	Kood
AX 600/700/800 U (short models)	02.25400
Arctic Cat	Kood
500/550/700	02.9500
550/700 Limited	02.11900
Alterra 550 / 700	02.20800
1000 XT	02.9100
TRV 500 / 550 / 700	02.11100
TRV 1000 / TRV	02.11300



Arctic Cat pohjapanssarit on suunniteltu vuoden 2014 mallien mukaan eivätkä ne välttämättä sovi uudempiin malleihin (paitsi Alterra).

BRP Can-Am	Tuotekoodi
Outlander G1	02.13800
Outlander G1 MAX	02.13700
Outlander G2 L	02.15900
Outlander G2 L MAX	02.16500
Outlander G2 (-2016)	02.8500
Outlander G2 MAX (-2016)	02.10100
Outlander G2 450/570 (2017+)	02.15900
Outlander G2 450/570 MAX (2017+)	02.16500
Outlander G2 (2017-2018) *	02.18900
Outlander G2 (2019+) *	02.23200
Outlander G2 MAX (2017-2018) *	02.19300
Outlander G2 MAX (2019+) *	02.23700
Outlander 6x6 (-2016)	02.20400
Outlander 6x6 (2017-2018)	02.21200
Outlander 6x6 (2019+)	02.24900
Outlander 6x6 MAX (2017-2018)	02.23000
Outlander 6x6 MAX (2019+)	02.25200
Outlander 6x6 450 T (2020+)	02.26300
Outlander X MR 650/800/850 (-2016)	02.8500
Outlander X MR 650/850 (2017-2018)	02.18900
Outlander X MR 650/850 (2019+)	02.23200
Outlander X MR 1000 (-2016)	02.10100
Outlander X MR 1000 (2017-2018)	02.19300
Outlander X MR 1000 (2019+)	02.23700
Renegade G1	02.1610
Renegade G2 (-2016)	02.8300
Renegade G2 (2017-2018)	02.20200
Renegade G2 (2019+)	02.23900
Renegade X MR (-2016)	02.18300
Renegade X MR (2017-2018)	02.19100
Renegade X MR (2019+)	02.23500
Traxter/Defender	02.21300

\* Poislukien L – mallit.



Cectek	Tuotekoodi
500 Gladiator	02.4700
500 Quadrift	02.4700
500 KingCobra	02.9000
CFMOTO	Tuotekoodi
CFORCE 450/520-S	02.17100
CFORCE 450/520-L	02.17300
500-2	02.1140
500-2A	02.1130
CFORCE X5/X6	02.2850
CFORCE X5A/X6A	02.2800
CFORCE 550/600	02.15100
CFORCE 625	02.27200
CFORCE 625 Touring	02.25800
CFORCE 800/820 (X8)	02.8800
CFORCE 800 LUX (X8 LUX)	02.9300
CFORCE 850/1000	02.21000
CFORCE 1000 Overland	02.21000
ZFORCE 550 EX (Z5 EX)	02.13600
ZFORCE 600 (Z6)	02.5900
ZFORCE 600 EX (Z6 EX)	02.14100
ZFORCE 800 EX (Z8 EX)	02.13600
ZFORCE 1000	02.13600
ZFORCE 950/1000 Sport	02.26100
UFORCE 550	02.10800
UFORCE 600	02.28000
UFORCE 800	02.10800
UFORCE 1000	02.24500
Dinli	Tuotekoodi
600 Prime	02.4500
DL 700	02.3150
DL 702	02.4500
DL 703	02.7300
GOES	Tuotekoodi
520	02.10500
520 MAX	02.10900
525/625	02.6200
525/625 MAX	02.11000
725	02.14400
Cobalt/Iron	02.19900
Cobalt/Iron MAX	02.19700



<b>Hisun</b>	<b>Tuotekoodi</b>
Tactic 550/750 2-UP	02.21700
<b>Honda</b>	<b>Tuotekoodi</b>
TRX 420 FA (-2013)	02.3400
TRX 420 FE/FM (-2013)	02.1800
TRX 420 FA/FE/FM (2014+)	02.13300
TRX 420 FA6 (IRS)	02.16100
TRX 500 FA	02.1120
TRX 500 FA (IRS)	02.16100
TRX 500 FE (-2011)	02.1120
TRX 500 FE (2012-2013)	02.7700
TRX 500 FE (2014+)	02.13500
TRX 520 FA (IRS) (2019+)	02.16100
TRX 650	02.1110
TRX 680 (-2014)	02.1110
TRX 680 (2015+)	02.16300
<b>John Deere</b>	<b>Tuotekoodi</b>
Gator XUV865	02.24700
<b>Kawasaki</b>	<b>Tuotekoodi</b>
KVF 650 Rigid	02.480
KVF 650/750 BruteForce	02.1150
<b>Keeway (Leone Mastiff)</b>	<b>Tuotekoodi</b>
XY 500-S	02.10600
<b>Kymco</b>	<b>Tuotekoodi</b>
MXU 500	02.1850
MXU 700	02.22100
MXU 700 (2020+)	02.27400
<b>Linhai</b>	<b>Tuotekoodi</b>
400	02.3500
400 IRS	02.5200
500	02.24300
550	02.12100
M550L	02.25600
600	02.12800
<b>ODES</b>	<b>Tuotekoodi</b>
ODES 800	02.21900
ODES 650/850/1000S (2021+)	02.28400
ODES 650/850/1000L (2021+)	02.28200

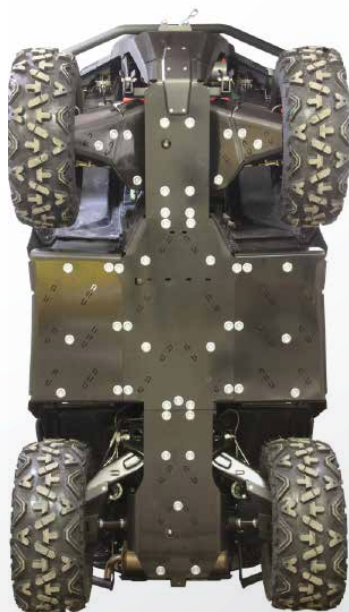

Polaris	Tuotekoodi
ACE 325/570	02.14600
Sportsman 400 (2011+)	02.5800
Sportsman 450/570/ETX/SP (-2020)	02.12600
Sportsman 500 (-2010)	02.2350
Sportsman 500 (2011+)	02.5800
Sportsman 550	02.1540
Sportsman 570 (2021+)	02.27000
Sportsman 570 SP (2021+)	02.26800
Sportsman 800 (-2010)	02.1410
Sportsman 800 (2011+)	02.5800
Sportsman 850 (-2014)	02.1540
Sportsman 850 (2015+)	02.16700
Sportsman 1000 (-2016)	02.16700
Sportsman 1000 (2017+)	02.19500
Sportsman 1000 S (2020+)	02.26000
Sportsman X2 800	02.1650
Sportsman Touring 550	02.5400
Sportsman Touring 570 / X2	02.14000
Sportsman Touring 850 (-2014)	02.5400
Sportsman Touring 850 (2015+)	02.18100
Sportsman Touring 1000 (-2017)	02.18100
Sportsman Touring 1000 (2018+)	02.24100
Scrambler 850/1000 (-2014)	02.10400
Scrambler 850/1000 (2015+)	02.16900
Scrambler 1000 S (2020+)	02.26500
RZR 570	02.17800
RZR 800	02.4100
RZR 800 S	02.4300
RZR 900 XP (-2014)	02.7600
RZR 1000 XP	02.14200
RZR 1000 XP Turbo	02.14200
RZR 900S / 1000S	02.25000
RZR PRO XP	02.26600
Big Boss 570	02.18600
Big Boss 800	02.9700
Ranger 400/EV	02.7100
Ranger 570 (-2014)	02.12900
Ranger 570 (2015+)	02.18400
Ranger 900 XP	02.12400
Ranger 900 Diesel	02.8100
Ranger 1000 Diesel (-2018)	02.12400



Ranger 1000 (2018-2020)	02.23300
Ranger 1000 (2021+)	02.27900
Polaris General 1000	02.20000
<b>Segway</b>	<b>Tuotekoodi</b>
Snarler AT6 L	02.27600
Snarler AT6 S	02.27800
<b>SMC</b>	<b>Tuotekoodi</b>
J-MAX 700	02.15300
J-MAX 700L (T3)	02.15500
MBX 700	02.15700
<b>Suzuki</b>	<b>Tuotekoodi</b>
KingQuad 450/500/700/750 (-2018)	02.1160
KingQuad 500/750AXi (EPS)	02.4900
KingQuad 500/750AXi 2019+	02.4900
<b>SYM</b>	<b>Tuotekoodi</b>
600	02.1890
<b>TGB</b>	<b>Tuotekoodi</b>
550 Blade	02.14900
600 Blade	02.22300
600 LT Blade	02.22500
600 LTX Blade	02.22500
1000 Blade	02.20600
1000 LTX Blade	02.20600
<b>Trapper</b>	<b>Tuotekoodi</b>
Trapper 550/750	02.21700
<b>Yamaha</b>	<b>Tuotekoodi</b>
Grizzly 450 (2006-2008)	02.1960
Grizzly 450 (2009-2010) mitte EPS	02.3010
Grizzly 550	02.1170
Grizzly 660	02.2900
Grizzly 700 (-2013)	02.1170
Grizzly 700 (2014-2015)	02.13200
Grizzly 700 (2016+)	02.17500
Kodiak 700	02.17700
Kodiak 450 (2017+)	02.21500





## KESKIKIINNITTEISET LUMILEVYYSARJAT



Keskikiinnitteinen lumiaurasarja lumitöihin ja kevyisiin maansiirto töihin. Työvälinerunko kiinnitetään asennussarjaan joka asennetaan mönkijän alle. Lumilevyysarjaan on saatavana useita eri levyvaihtoehtoja kolmen eri levyisen perinteisen lumilevyn lisäksi, mm. heittävä alueaura, nivelaura sekä työntöharja. Lisävarusteena on mahdollista hankkia lumilevyn levike / keräyspalat, kumiterä tai täydentää sarjaa hydraulisella käännoillä sekä painatuksella / nostolla.

- Viisi eri työkulmaa
- Vahvat takaiskujouset tuovat turvallisuutta
- Liukutallat portaattomasti säädettävät
- Käännettävä huuliterä





Työvälinerungot	Tuotekoodi
Keskikiinnitys, vakiomalli	04.200
Keskikiinnitys, pidempi malli	04.700
Peruslevyt	Tuotekoodi
Lumilevy 1280mm	04.100
Lumilevy 1500mm	04.300
Lumilevy 1800mm	04.800
Muoviset puskulevyt	Tuotekoodi
Muovinen puskulevy 1520mm	20.7700
Alueaurat	Tuotekoodi
Alueaura 1500mm	20.7200
Alueaura 1800mm	20.7300
Työntöharja	Tuotekoodi
Työntöharja 1500mm	20.1000
Asennussarjat	Tuotekoodi
Yleismallinen asennussarja	03.4000

Mallikohtaiset asennussarjat löydät luettelon sivuilta 107–115

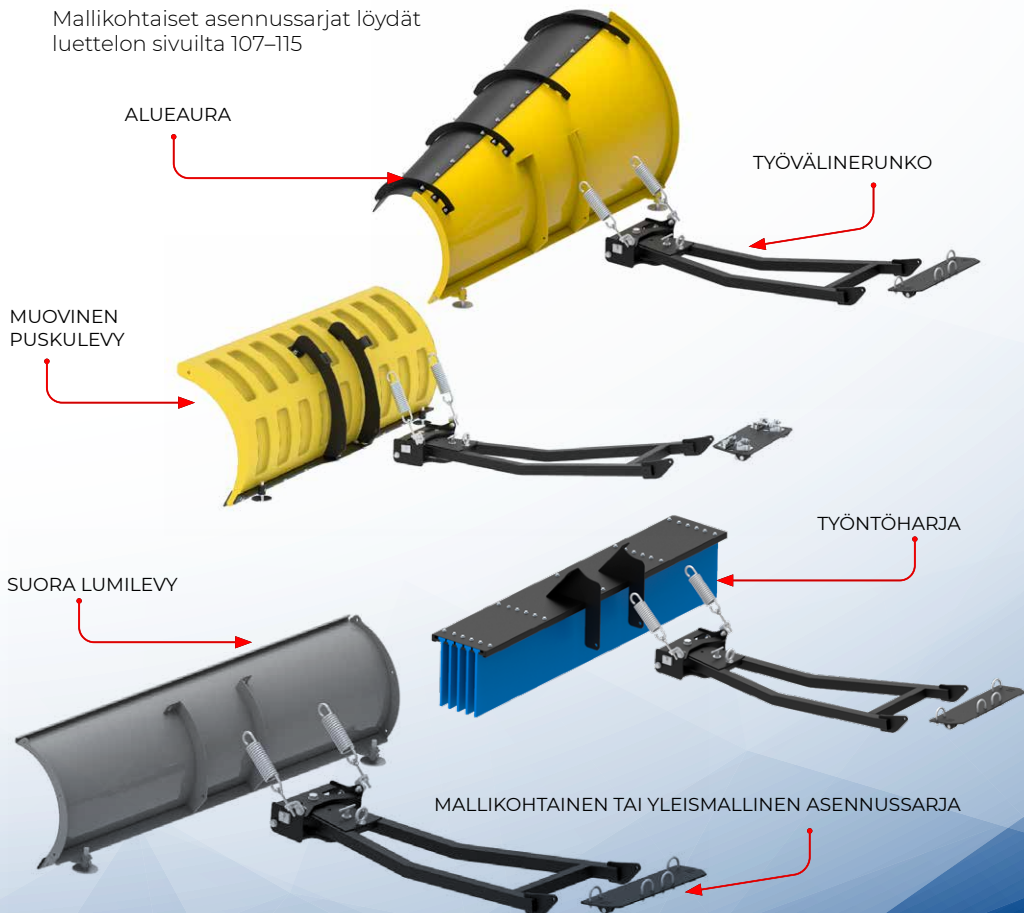



## ETUKIINNITTEISET LUMILEVYSARJAT



Etukiinnitteinen lumilevyysarja soveltuu lumitöihin sekä kevyisiin maansiirtotöihin. Etukiinnitteisen lumilevyysarjan etu on todella nopea ja helppo irroitus / kiinnitys mönkijästä sekä suuri nostokorkeus. Lumilevyysarjaan on saatavana useita eri levyvaihtoehtoja kolmen eri levyisen perinteisen lumilevyn lisäksi, mm. heittävä alueaura, nivelaura sekä työntöharja. Lisävarusteena on mahdollista hankkia lumilevyyn levike / keräyspalat, kumiterä tai täydentää sarjaa hydraulisella käännöllä sekä painatuksella / nostolla.

- Viisi eri työkulmaa
- Vahvat takaiskujouset tuovat turvallisuutta
- Liukutallat portaattomasti säädettävät
- Lukittuu itse, nopea ja helppo asennus
- Asennussarja on mönkijän edessä, ei muuta mönkijän maavaraa
- Lumilevy nousee korkealle



<b>Työvälinerunko</b>	<b>Tuotekoodi</b>
Etukiinnitys, normaali	20.6200
Etukiinnitys, kapea	20.6400
<b>Peruslevyt</b>	<b>Tuotekoodi</b>
Lumilevy 1280mm	04.100
Lumilevy 1500mm	04.300
<b>Muoviset puskulevyt</b>	<b>Tuotekoodi</b>
Muovinen puskulevy 1520mm	20.7700
<b>Alueurat</b>	<b>Tuotekoodi</b>
Alueaura 1500mm	20.7200
<b>Työntöharjat</b>	<b>Tuotekoodi</b>
Työntöharja 1500mm	20.1000
<b>Asennussarja</b>	<b>Tuotekoodi</b>

Mallipohjaiset asennussarjat löydät luettelon sivulta 100–108.





## HD UTV - LUMILEVYSARJAT ETUKIINNITYKSELLÄ



Tukevammalla kiinnityksellä varustetut HD – etukiinnitteiset lumilevysarjat UTV – laitteille (side-by-side). Lumilevysarjassa voi käyttää kaikkia meidän peruslevyjä, myös 180cm leveitä (poislukien G2 – nivelaura). Lumilevysarjaa voi täydentää hydraulisella käännöllä sekä painatuksella / nostolla. HD työvälinerunkoon sopii myös kauhasarja 128 cm tai 150cm leveänä.

- Erikoisvahva rakenne
- Viisi eri työkulmaa
- Vahvat takaiskujouset tuovat turvallisuutta
- Liukutallat portaattomalla säädöllä
- Lukittuu itse, helppo ja nopea asennus
- Asennussarja laitteen edessä, ei muuta maavaraa
- Lumilevy nousee korkealle



Työvälinerungot	Tuotekoodi
UTV HD etukiinnitys	20.7400
Peruslevyt	Tuotekoodi
Lumilevy 1280mm	04.100
Lumilevy 1500mm	04.300
Lumilevy 1800mm	04.800
Muoviset puskulevyt	Tuotekoodi
Muovinen puskulevy 1520mm	20.7700
Alueaurat	Tuotekoodi
Alueaura 1500mm	20.7200
Alueaura 1800mm	20.7300
Työntöharjat	Tuotekoodi
Työntöharja 1500mm	20.1000
Mallipohjaiset asennussarjat	Tuotekoodi
CFMOTO / UFORCE 1000	03.10600
POLARIS GENERAL	03.7900
POLARIS RZR 900S / 1000S	03.7900
POLARIS RZR 900 XP	03.7000
POLARIS RANGER 400/570/800/900D/EV	03.7000
POLARIS RANGER XP 1000 / DIESEL (2018+) (Kubota Diesel)	03.9800



**PERUSLUMILEVYT**

Perinteinen lumilevy sopii lumitöihin sekä kevyisiin maansiirtotöihin. Levyjä on kolme eri leveyttä ja ne kaikki voidaan varustaa levike / keräyspaloilla tai kauhasarjalla (ei 180cm).

Työkorkeus 450mm  
Työleveys 1280mm / 1500mm / 1800mm

Peruslevyt	Tuotekoodi
Lumilevy 1280mm	04.100
Lumilevy 1500mm	04.300
Lumilevy 1800mm	04.800

**MUOVISET PUSKULEVYT**

Rotaatiovalulla tehtyt puskulevyt sopivat lumen auraamiseen tai pinnan hienotasaukseen. Levy on kylmänkestävää erikoismuovia, jolla on erinomaiset liukuominaisuudet. Materiaalin kemialliset ominaisuudet ja korroosion kestävyys ovat erinomaiset.

Työkorkeus 580mm  
Työleveys 1520mm

Muoviset puskulevyt	Tuotekoodi
Muovinen puskulevy 1520mm	20.7700



## ALUEAURAT

Alueaurat on oikea valinta jos puhtaanapidettävä alue on laaja tai tietä on enemmän.

Työkorkeus 410 - 660mm  
Työleveys 1500mm / 1800mm



Alueaurat	Tuotekoodi
Alueaura 1500mm	20.7200
Alueaura 1800mm	20.7300



## TYÖNTÖHARJA

Kestävästä polypropyleenistä valmistettu työntöharja sopii teiden, pihojen ja esim. sisävarastojen puhtaanapitoon. Voidaan varustaa hydraulikalla. Painatus / nosto ja kulman säätö. 5 eri työkulmaa manuaalisena, hydraulisena portaaton.

Työkorkeus 300mm  
Työkorkeus 1500mm

Työntöharja	Tuotekoodi
Työntöharja 1500mm	20.1000



## LUMILEVYJEN LISÄVARUSTEET

## HYDRAULIIKAT

Hydrauliijärjestelmän avulla on mahdollista säätää lumilevyn kulmaa ja hallita nostoa / laskua portaattomasti hydraulisten sylinterien avulla.

Lisätietoa hydrauliyksiköstä esitteen sivulla 86-87.

Kääntäminen	Tuotekoodi
Hydrauliyksikkö	71.0000
Kääntösynterinin asennussarja	71.2600
Kääntösynterinin hydrauliletkut	71.3100

Nostaminen / Painatus	Tuotekoodi
Hydrauliyksikkö	71.0000
Hydraulisynterini	71.3100
Mallipohjaiset asennussarjat, katso sivulta 100-108	

Kääntö ja nostaminen / painatus	Tuotekoodi
Hydrauliyksikkö	71.0000
Kääntösynterinin adapterit	71.2600
Hydraulisynterit + letkut, 2 kpl	71.3100
Mallipohjaiset asennussarjat, katso sivulta 100-108	

Jatkoletkut ( UTV )	Tuotekoodi
Jatkoletkut 3500mm	71.100

- HYDRAULIYKSIKÖ
- MALLIKOHTAINEN NOSTOSYLINTERIN ADAPTERI
- HYDRAULISYLINTERI + LETKUT
- KÄÄNTÖSYLINTERIN ASENNUSSARJAT
- HYDRAULISYLINTERI + LETKUT

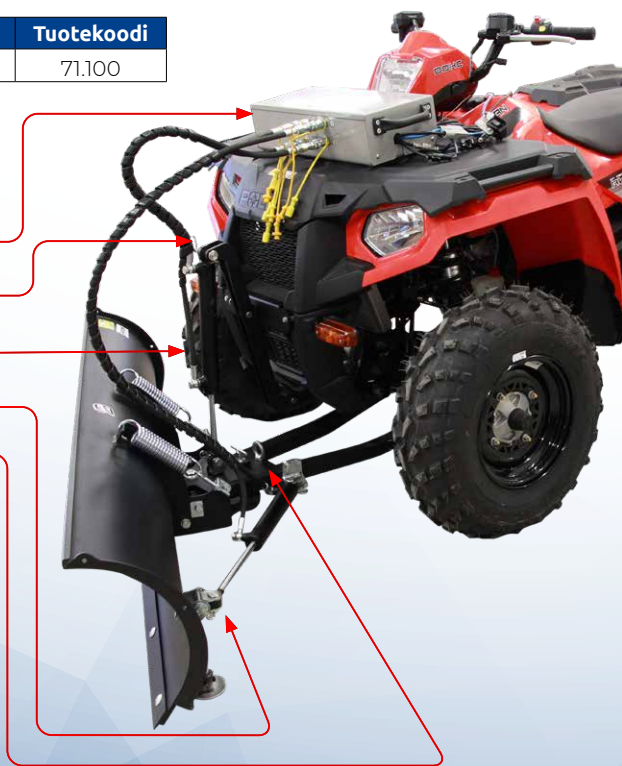



## SÄHKÖHYDRAULISET SYLINTERIT

Sähköhydraulisella sylinterillä varustettu lumilevy sopii lumitöiden lisäksi mainiosti myös kevyempiin maansiirtotöihin. Valittavana on Japanilainen KYB tai Kiinalainen JDR.

Lisätietoja tuotteista esitteen sivulla 88-89.

Kääntäminen	Tuotekoodi
Sähköhydr.sylinteri KYB / JDR	70.1000 / 70.500
Sylinterin asennussarja	71.2600
Sähkösarja yhdelle sylinterille	70.2500

Nostaminen	Tuotekoodi
Sähköhydr. sylinteri KYB / JDR	70.1000 / 70.500
Sähkösarja yhdelle sylinterille	70.2500
Mallipohjaiset asennussarjat, katso sivulta 100-108.	

Kääntäminen ja nostaminen	Tuotekoodi
Sähköhydr.sylint. KYB / JDR 2 kpl	70.1000 / 70.500
Sylintereiden asennussarjat, 2 kpl	71.2600
Sähkösarja, 2 kpl	70.2600
Mallipohjainen asennussarja, katso sivulta 100-108.	

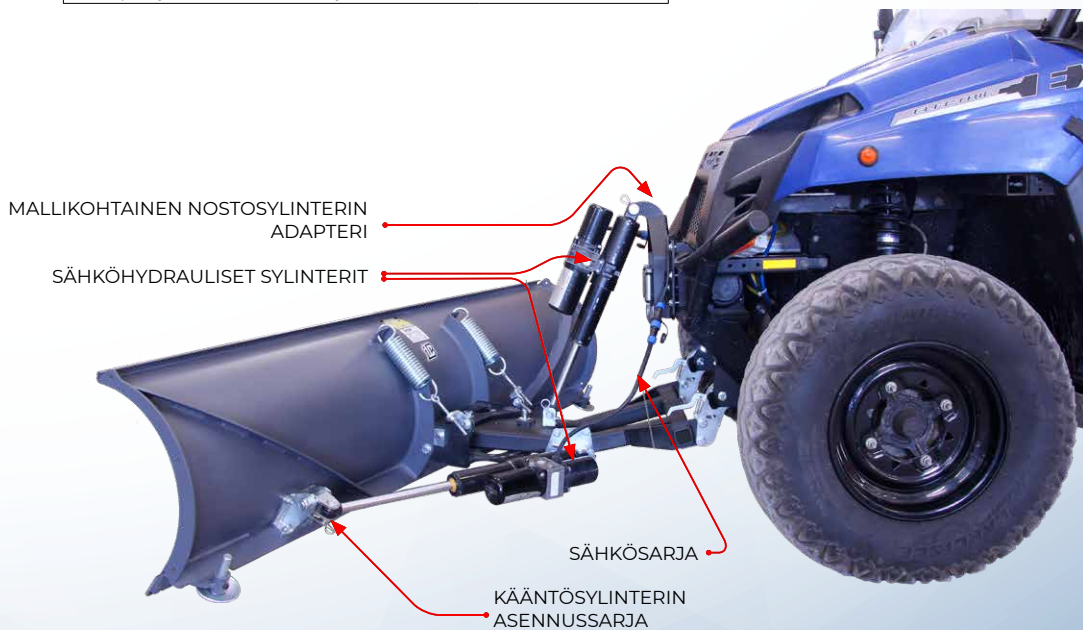

**KAUHAN MUUTOSSARJA**

Muutossarja perinteisille lumilevyille.

Lisätietoa kauhasarjoista esitteen sivuilta 32-33.

Tuote	Tuotekoodi
Kauhan muutossarja 1280mm	20.6600
Kauhan muutossarja 1500mm	20.6650
Mekaaninen kippaus	20.6620
Hydraulinen kippaus*	71.10200

\*Hydraulinen kippausmekanismi vaatii 71.0000 hydrauliyksikön.

**KUMITERÄT**

Kumiterät on valmistettu kulutusta kestävästä 10 mm paksusta polyuretaanilevystä.

Tuote	Sopivuus tuotteeseen	Tuotekoodi
Kumiterä 1280mm	04.100	20.6510
Kumiterä 1500mm	04.300 / 20.7200	20.6520
Kumiterä 1520mm	20.7700	20.6560
Kumiterä 1800mm	04.800 / 20.7300	20.6530

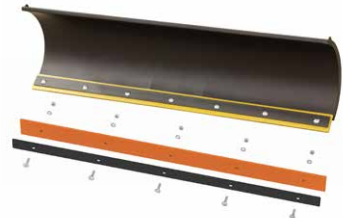
**LUMILEVYN LEVITYS- / KERÄYSPALAT**

Perinteiselle lumilevyille, lisäävät työlevyettä 150mm.

Tuote	Tuotekoodi
Levitys- / keräyspalat	04.600VP



**MERKKIANTENNIT**

Muovista valmistetut merkkiantennit tuovat lisää turvallisuutta työskentelyyn.

Tuote	Tuotekoodi
Merkkiantennit	20.4000

**VÄKIPYÖRÄ**

Väkipyörä tuo lisää nostovoimaa, säästää vinssiä sekä pienentää virrankulutusta.

Tuote	Tuotekoodi
Väkipyörä	14.10200

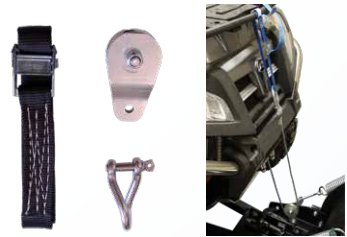
**VINSSILIINASARJA**

Vinssiliinasarjalla korvataan vinssin vajjeri tai naru. Soveltuu puskulevyjen, kauhojen tai muiden eteen kytkettävien ja vinssillä nostettavien laitteiden käyttöön. Liinan käyttöikä on huomattavasti pidempi kuin alkuperäisellä vinssivajjereilla. Sarjaan kuuluu nostoliina sekä rullakita isolla alarullalla.

Tuote	Tuotekoodi
Rullalla varustettu nostohihna	14.11300



## LUMILEVYJEN VARAOSAT

Varaosat	Tuotekoodi
Lukitusvartaat	20.6270
Vartaiden lukitusmekanismi	20.6275
Lukot, pari	20.6280
Lukot, pari	20.7450
Tappisarja sis. jousi, prikka, lukitus-sokka	20.6285
Käsikahva	20.6290
Jousien säätöpalat	20.6295
Korkeudensäätötallat	20.750
Terä 1280mm	20.104
Terä 1500mm	20.806
Terä 1520mm	20.7702
Terä 1800mm	20.2007
Jousi 7x50x200	OT.11.01.010
Jousi 8x50x200	OT.11.01.050

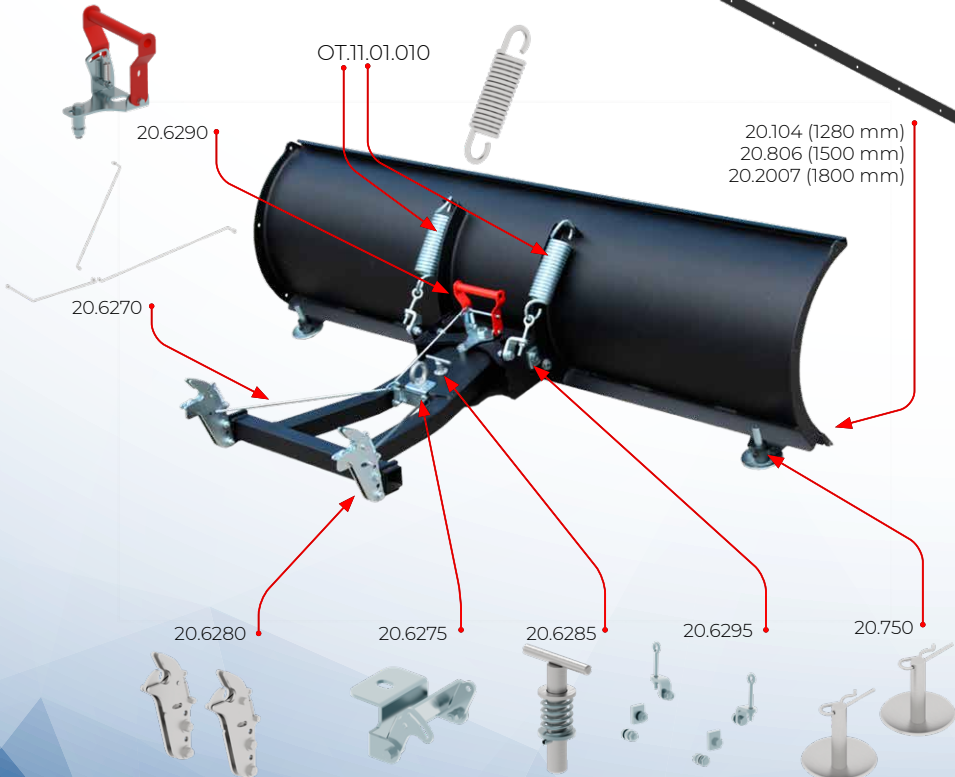
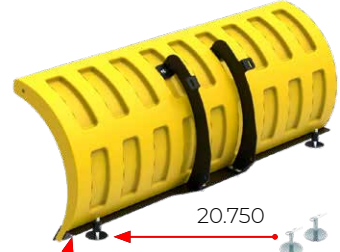

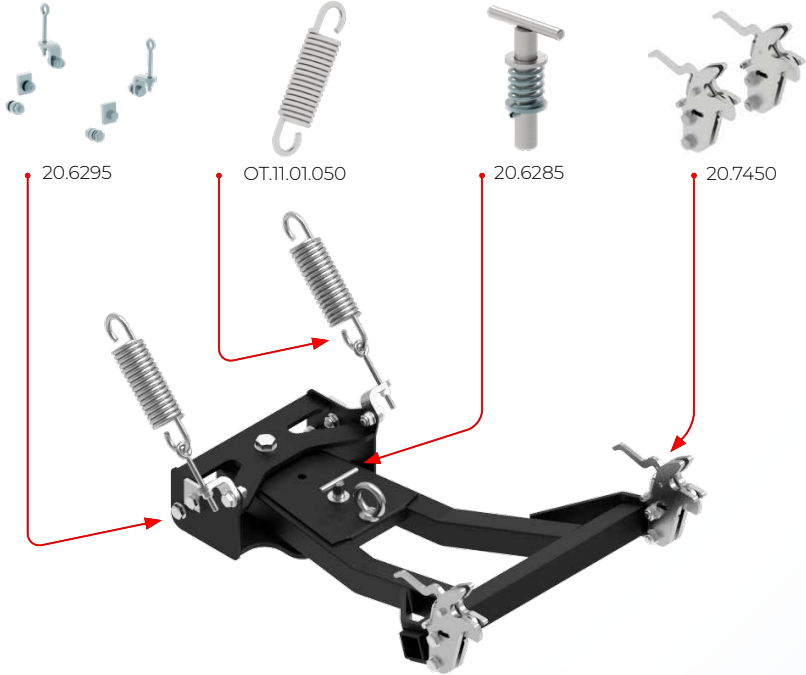



## KESKIKIINNITTEINEN G2 - NIVELAURA



G2 – nivelaura on monipuolinen ja ammattikäyttöön soveltuva lumilevysarja, joka kytketään ajoneuvon pohjaan asennettuun asennussarjaan. Lumilevyssä on kaksi itsenäisesti säädettävää siipeä. Siipien teräosat on varustettu takaiskujousilla, jotka pehmentävät ajoneuvoon ja auraan kohdistuvia iskuja. Lumilevy on saatavana 1500mm ja 1800mm levyisenä ja molempiin malleihin on saatavilla tarpeen mukaan kumiset levitysosat, kuminen ylälippa, kumiterät ja hydraulijärjestelmä.

- Työkorkeus 400 – 600mm
- Työleveys 1500mm / 1800mm
- Useita eri työasentoja (V, nuoli, suora jne)
- Takaiskujouset terissä
- Liukutallat portaattomasti säädettävät

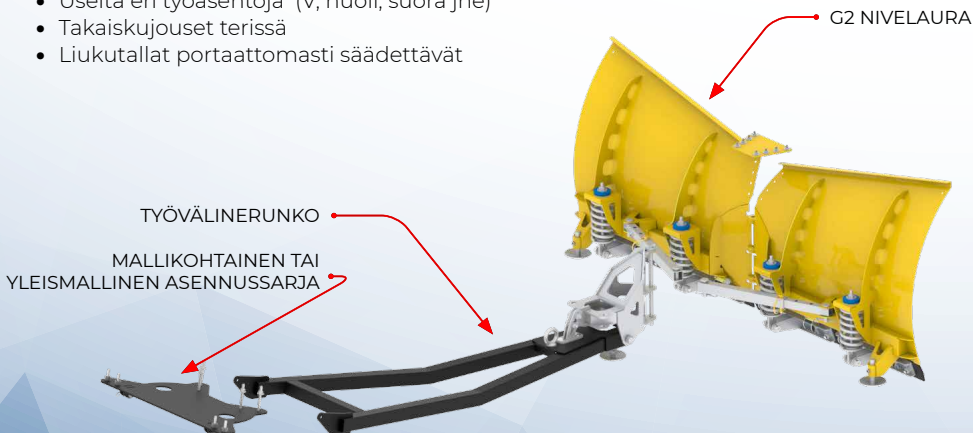

Työvälinerungot	Tuotekoodi
Keskikiinnitys	34.2200
Keskikiinnitys pitkällä rungolla	34.2900
G2 - nivelaurat	Tuotekoodi
G2 - nivelaura 1500mm	34.3500
G2 - nivelaura 1800mm	34.3800
Asennussarjat	Tuotekoodi
Yleismallinen keskikiinnitysas. sarja	03.4000
Mallipohjaiset asennussarjat, katso sivulta 100-108.	





## ETUKIINNITTEINEN G2 NIVELAURA



Etukiinnitteinen G2 – nivelaura on monipuolinen ja jopa ammattikäyttöön soveltuva lumilevysarja, joka asennetaan mönkijään mallikohtaisen asennussarjan avulla. Lumilevyssä on kaksi itsenäisesti säädettävää siipeä. Siipien teräsosat on varustettu takaiskujousilla, jotka pehmentävät ajoneuvoon ja auraan kohdistuvia iskuja. Etukiinnitteinen G2 – nivelaura on saatavana 1500mm levyisenä ja siihen on saatavilla tarpeen mukaan kumiset levitysosat, kuminen ylälippa ja hydraulijärjestelmä.

- Työkorkeus 400 – 600mm
- Työleveys 1500mm
- Itsestään lukittuva (nopea ja helppo asennus)
- Useita eri työasentoja (V, nuoli, suora jne)
- Takaiskujouset terissä
- Liukutallat portaattomasti säädettävät





Työvälinerungot	Tuotekoodi
Etukiinnitys	34.3400
Etukiinnitys, kapea	34.3600
G2- nivelaurat	Tuotekoodi
G2 - nivelaura 1500mm	34.3500
Asennussarjat	Tuotekoodi
Mallipohjaiset asennussarjat, katso sivulta 100–108	

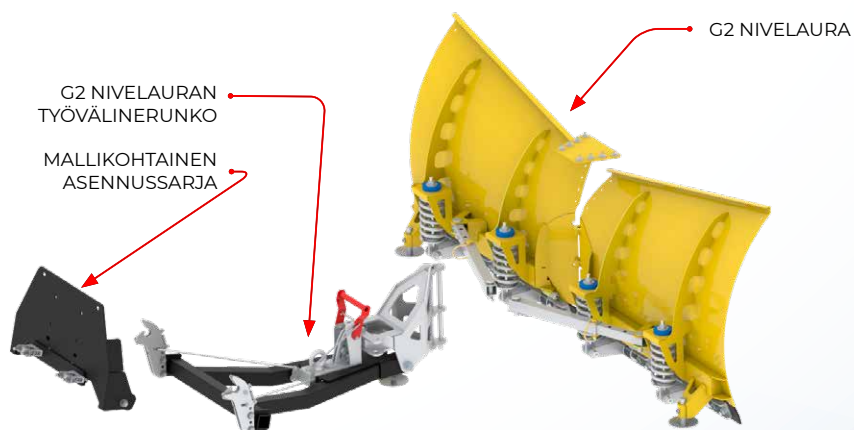

# TALVITUOTTEET

## G2 – NIVELAURAN LISÄVARUSTEET

### HYDRAULINEN KÄÄNTÖ

Hydraulisen käännön avulla voit säätää molempia G2 – nivelauran siipiä itsenäisesti nousematta pois mönkijän päältä.

Kääntäminen	Tuotekoodi
Hydrauliyksikkö	71.0000
Hydraulisylinteri + letkut G2 1500mm (2 x 71.10000)	71.10000
Hydraulisylinteri + letkut G2 1800mm (2 x 71.3100)	71.3100

Jatkoletkut (UTV)	Tuotekoodi
Jatkoletkut 3500mm	71.100

HYDRAULIYKSIKKÖ



HYDRAULISYLINTERI + LETKUT

### KUMITERÄT

Polyuretaanista valmistettu kulutusta kestävä kumiterä aroille pinnoille.

Kumiterät	Tuotekoodi
Kumiterä G2 1500mm	34.3700
Kumiterä G2 1800mm	34.3100



### KUMIREUNAT

Polyuretaanista valmistetut kumireunat lisäävät työlevyettä 200mm ja suojaavat auran siipiä esimerkiksi reunakiviä vasten auratessa.

Kumireunat	Tuotekoodi
Kumireunat, pari	34.3200



### YLÄLIPPA

Ylälippa suojaa ajoneuvoa ja kuljettajaa ”lumituiskulta”.

Ylälippa	Tuotekoodi
Ylälippa, pari G2 1500mm	34.3900
Ylälippa, pari G2 1800mm	34.3300



# G – 2 NIVELAURAN VARAOSAT

Varaosat	Tuotekoodi
Terät G2 1500mm	34.3540
Terät G2 1800mm	34.2050
Säätörauta G2 1500mm	34.3550
Säätörauta G2 1800mm	34.2040
Teränkiinnike G2 1500mm	34.3425
Teränkiinnike G2 1800mm	34.2550
Siipien yhdistinosa	34.2150
Jousi	34.2850
Kahva	34.3415
Yhdyskumi	34.3420
Liukutallat	20.750
Lukitusvartaat	20.6270
Lukot, pari	20.6280

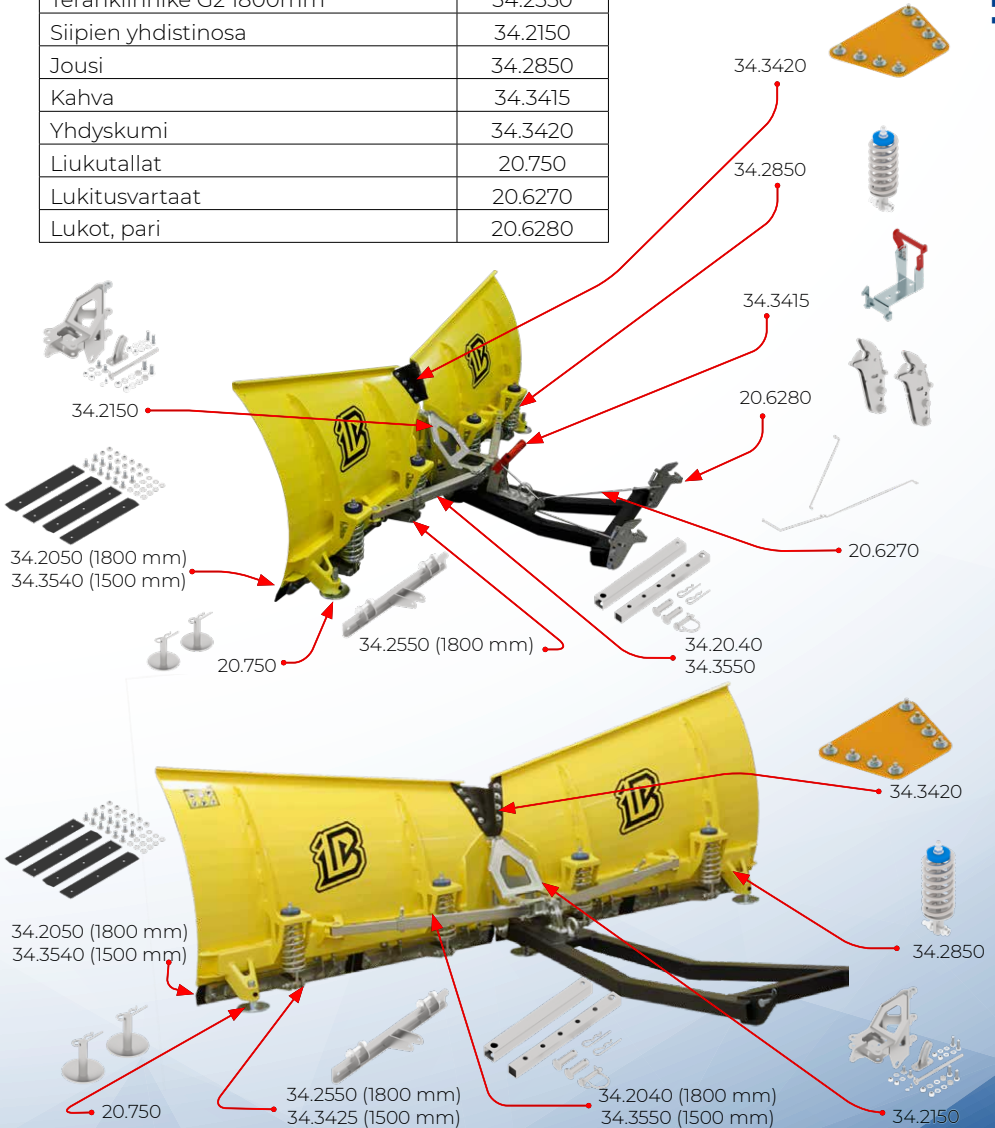



## KAUHAT



Kauhat on suunniteltu lumen, sahanpurun, hakkeen ja muun kevyemmän materiaalin siirtämiseen. Kauhan muutosarjan lisäksi tarvitaan perinteinen, suora lumilevy 1280mm tai 1500mm. Katso tarkemmin sivulta 17-18. Muutosarjassa tulevat pohja sekä sivut lumilevyyn. Kippaus on manuaalinen pienemmässä 1280mm mallissa (lisävarusteena voi valita myös hydraulisen kippauksen) ja 1500mm kauhaan saa vaan hydraulisen kippauksen.

- Nopea ja yksinkertainen asennus
- Kauhan automaattinen lukitus (mekaaninen kippi)
- Työleveys 1280mm / 1500mm
- Tilavuus 130L / 150L
- Maksimi kantavuus 50kg

MEKAANINEN KIPPISARJA

KAUHAN MUUTOSARJA

SUORA LUMILEVY

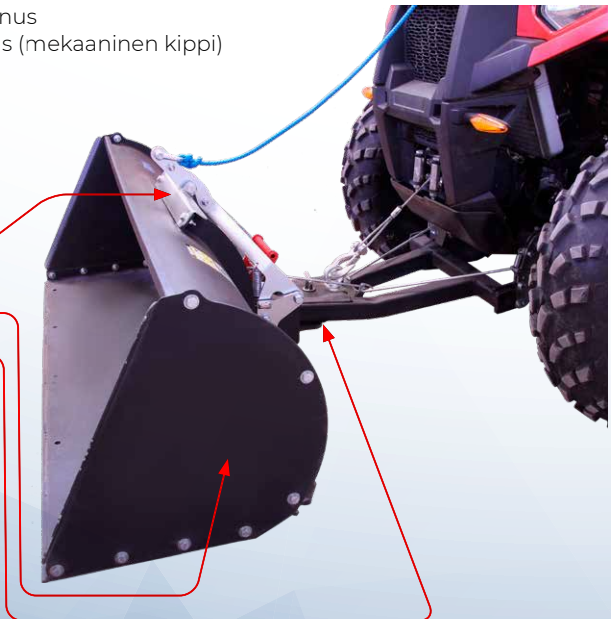

Kauhan muutossarja, 1280mm	Tuotekoodi
Kauhan muutossarja 1280mm	20.6600
Mekaaninen kippisarja	20.6620
Lumilevy 1280mm	04.100
Etukiinnitys normaali / kapea	20.6200 / 20.6400
Mallipohjaiset asennussarjat katso sivulta 107-115	

Kauhan muutossarja, hydraulinen 1280mm	Tuotekoodi
Kauhan muutossarja 1280mm	20.6600
Lumilevy 1280mm	04.100
Etukiinnitys normaali / kapea	20.6200 / 20.6400
Mallipohjaiset asennussarjat katso sivulta 107-115	
Hydrauliyksikkö	71.0000
Hydraulinen kippisarja	71.10200
Hydraulisylinteri + letkut	71.3100
Mallipohjainen adapteri hydr. sylinterille, katso sivulta 107-115.	

Hydraulinen kauhan muutossarja 1500mm (UTV)	Tuotekoodi
Kauhan muutossarja 1500mm	20.6650
Lumilevy 1500mm	04.300
UTV HD etukiinnitys	20.7400
UTV etukiinnitys adapterit katso sivulta 19	
Hydrauliyksikkö	71.0000
Hydraulinen kippisarja	71.10200
Hydraulisylinteri + letkut	71.3100
Mallipohjaiset adapterit, katso sivulta 107-115	

Jatkoletkut	Tuotekoodi
Jatkoletkut 3500mm	71.100



- HYDRAULIYKSIKKÖ
- NOSTOSYLINTERI + LETKUT
- HYDRAULINEN KIPPISARJA
- KAUHAN MUUTOSSARJA
- SUORA LUMILEVY
- NOSTOSYLINTERIN ADAPTERI

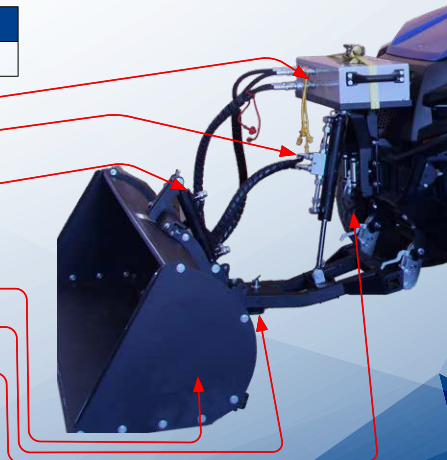



## 2 IN 1 KAUKA / PUSKULEVY



Tehokas ja monikäyttöinen työväline sopii puhdistus-, tasoitus- ja auraustöihin. Moduulikauha pitää sisällään sekä kauhan että puskulevyn: irrota kauhamoduuli, niin käytössäsi on esim. lumitöihin sopiva puskulevy. Yksi monista hyödyistä on kauhan avattava pohja, jonka kautta kauhan voi tyhjentää myös yläasennossa. Tyhjennys tapahtuu kuljettajan penkiltä mekaanisesti tai hydraulisesti (hankittava erikseen).

2 in 1 Kauha / Puskulevyn asentamiseen tarvitaan mönkijään kiinnitetty mallikohtainen etuasennussarja (ks. etuasennussarjat s. 107–115) ja vajjeri- tai liinatoiminen etuvinski, jolla kauhaa nostetaan ja lasketaan.

Laitteen käyttöön suositellaan jäykkäjousista ja tehokkaampaa (väh. 800 cc) sekä raskaampaa ATV:tä tai UTV:tä.

- Kauhan työleveys 1280 mm
- Kauhan tilavuus 108 l
- Kauhan enimmäiskuorma 50 kg
- Puskulevyn työleveys 1280 mm (levikkeillä 1600 mm)
- Puskulevyn työkorkeus 360 mm
- Jousitettu suojareunus
- Tallat työkorkeuden säätöä varten
- Erityiset kuulalukitteiset pikakytkenkätapit
- Puskulevyllä viisi eri työasentoa
- Kallistustangon työkulma ja pituus säädettävät koneen mukaan



Kauha - Puskulevy (manuaalinen)	Tuotekoodi
2in1 Kauha / Puskulevy	20.7600
Etukiinnitteinen työvälinerunko	20.6200 / 20.6400
Etuasennussarja katso sivulta 107-115	

2 IN 1 KAUHA / PUSKULEVY

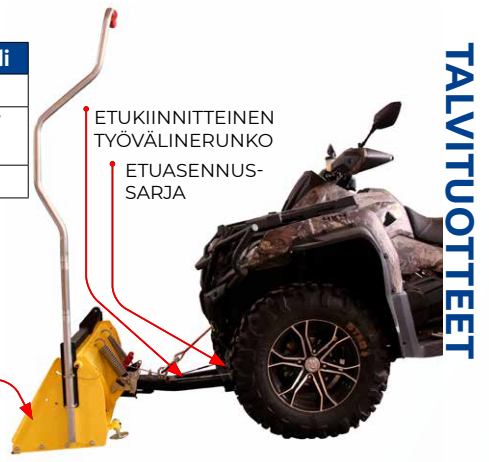

ETUKIINNITTEINEN TYÖVÄLINERUNKO  
ETUASENNUSSARJA

Kauha - Puskulevy (hydraulinen)	Tuotekoodi
2in1 Kauha / Puskulevy	20.7600
Etukiinnitteinen työvälinerunko	20.6200 / 20.6400
Etuasennussarja katso sivulta 107-115	
Hydraulinen kippisarja	20.7650
Hydrauliyksikkö	71.0000
Nostosylinterisarja	71.3100
Etuasennussarja katso sivulta 107-115	

HYDRAULINEN KIPPISARJA  
2 IN 1 KAUHA / PUSKULEVY MODUULI  
ETUKIINNITTEINEN TYÖVÄLINERUNKO  
ETUASENNUSSARJA

HYDRAULIYKSIKKÖ  
NOSTOSYLINDERIN ASENUSSARJA  
NOSTOSYLINDERI-SARJA



Lisävarusteet	Tuotekoodi
Levyn levikkeet (lisäävät työlevyettä 2x160 mm)	20.7660
Kumiterä	20.6510
Rullalla varustettu nostohihna	14.11300





## HIEKOITIN G2-500 PRO



Vedettävä hiekoitin G2-500 PRO on edelleen kehitetty meidän aiemmasta hiekoittimesta. Rakenne on tukeva ja se sopii mainiosti myös ammattikäyttöön liukkauden torjunnassa. Hiekoitin ottaa käyttövoimansa renkailla ja säiliön sisällä on akseli, joka tarvittaessa rikkoo kovettuneen hiekan. Renkaiden lukot voidaan kytkeä irti siirtymäajossa.

- Tilavuus 270L
- Työleveys 1028mm
- Akselin veto renkailla
- Portaaton säätö hiekan syötölle
- Sekoitus hiekan
- Akseli joka rikkoo hiekkapaakut. Paras hiekoitustulos saavutetaan raekoolla 5–8 mm
- Lukot voidaan kytkeä irti esim. siirtymäajossa
- Kestävä- ja vankka rakenne



Tuote	Tuotekoodi
Hiekoitin G2-500 PRO	52.5000
Lisävaruste	Tuotekoodi
PVC suoja	52.5100
Vetopää ns. tappikiinnitykselle	22.0505
Varaosat	Tuotekoodi
Syötön kumi, nro 1	52.5029
Syötön kumi, nro 2	52.5030
Lukitin	OT.51.01.010





## HIEKOITIN / LEVITIN QUADIVATOR<sup>®</sup>

Yleismallinen, kevytrakenteinen sähkötoiminen levitin, joka sopii hyvin liukkaudentorjuntaan sekä maatalouden käyttöön. Hiekoitin voidaan asentaa joko mönkijän tavaratelineeseen tai vetokuulan rungon tilalle. (50mm / 2")

- Tilavuus 60L
- Työleveys, max 6000-9000mm
- Portaattomasti säädettävä syöttö
- 12VDC moottori, virtajohdot 2,7m, katkaisijalla

Tuote	Tuotekoodi
Yleismallinen hiekoitin / levitin	52.4000





## HARJAKONE



Harjakone pihojen, teiden ja muiden suurempien alueiden puhtaanapitoon. Bensiinimoottorilla toimivassa harjakoneessa on hyvin kulutusta kestävä polyprypeleenistä valmistetut harjat. Harjat ovat tarpeen vaatiessa vaihdettavat. Harjakoneessa on neljä tukipyörää ja eturenkaat voidaan asentaa joko eteen tai sivulle tilanteen mukaan. Edessä on myös portaaton työkorkeuden säätö, jota säädetään tukipyöristä. Siirtymäajon asentoon nostetaan mönkijän vinnin avulla ja harjakone kytketään mönkijään asennussarjan avulla. Harjakoneeseen on mahdollista saada myös pidempi runko-osa esimerkiksi teloilla varustetulle mönkijälle tai isommalle UTV:lle. Moottori on luotettava 6,5 hv Briggs&Stratton.

Tuote	Tuotekoodi
Harjakone 6,5hp (B&S)	48.0000
Harjakone 4,8hp (Honda GX160)	48.0000A
Lisävarusteet	Tuotekoodi
Pidempi runko	04.700S
Varaosat	Tuotekoodi
Harja, 1kpl (yht. 43 harjaa)	OT.22.02.010

\* Asennukseen tarvitaan mallipohjainen asennussarja, katso esitteen sivulta 100-108.





- Työleveys 1270mm
- Käyttökierrokset 250-450 p/min
- Vaihdettavat polypropyleeni harjat
- 5 eri työkulmaa



- Säädettävät tukipyörät



- Työ- ja siirtymäajoasento erikseen



- Säädettävä työkorkeus

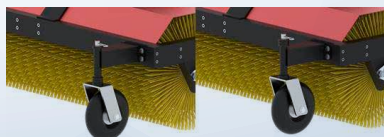



## LUMILINKO



Lumilinko on oikea valinta lumitöihin isommille alueille ja teille.

Meillä on lumilinkoja kahdella eri työleveydellä ja usealla eri moottorivaihtoehdolla. Pienemmät, 13 ja 14 hv – mallit on tarkoitettu enemmän kotitarvekäyttöön ja suuremmat mallit soveltuvat ammattikäyttöönkin.

Yleismallinen pituussäädettävä asennusrunko käy kaikkiin mönkijöihin. Runko kiinnitetään takaa mönkijän vetokoukkuun ja edestä kiinnitysketuilla. Asennus on nopea ja yksinkertainen.

Ajoneuvossa on oltava edessä vinssi ja takana vetokoukku!

- Työleveys 1250mm / 1800mm
- Työkorkeus 500mm
- Heittää lumen jopa 15m päähän!
- Kauko-ohjattava ulosheittotorven suunta ja korkeus
- Pituussäädettävä asennusrunko
- Erikseen työ- ja siirtymaajoasento, vinssillä toimiva
- Turva - / murtopultit



**LUMILINKO 1250MM**

Tuote	Tuotekoodi
Lumilinko 1250mm 14hp (B&S 2100 sarja) / Sähköstartti	30.3000A
Lumilinko 1250mm 18hp / Sähköstartti (B&S V-Twin Vanquard)	30.2000A
Lisävaruste	Tuotekoodi
Lumilingon keräyspalat (lisäävät työleveyttä 200mm / työkorkeutta +100mm)	30.100
Varaosat	Tuotekoodi
Turva - / murtopultit	30.0001S

**LUMILINKO 1800MM (UTV / 6X6)**

Tuote	Tuotekoodi
Lumilinko 1800mm 18hp / Sähkökäynnistys (B&S V-Twin Vanquard)	30.10000A
Lisävaruste	Tuotekoodi
Asennusrunko, pitkä (6x6 mallit)	30.10101
Varaosat	Tuotekoodi
Turva - / murtopultit	30.0001S





## LATUHÖYLÄ



Latuhöylä on tarkoitettu ladun tekoon ja ylläpitoon. Sopii käytettäväksi niin mönkijällä kuin moottorikelkalla sillä toimituksessa on vetopää niin mönkijälle- kuin moottorikelkalle. Tekee 230cm leveää vapaan tyylin latua ja tarvittaessa yhtä tai kahta perinteisen hiihtotavan latua.

- Työleveys 2300mm
- Perinteisen ladun leveys 230mm
- Perinteistä latua tekeväälle lisäosalle on kolme eri asennuspaikkaa
- Lisäpainojen käyttömahdollisuus
- Latuhöylän edessä ns. jääterä
- Tukipyörät siirtymäajoon



Tuote	Tuotekoodi
Latuhöylä, sisältää 1 kpl perinteistä latua tekevän lisäosan	47.0000
Lisävaruste	Tuotekoodi
Lisäosa perinteisen ladun tekoon	47.1000
Varaosat	Tuotekoodi
Keskimmäinen muoviterä	47.026
Vasen muoviterä	47.029
Oikea muoviterä	47.030





## LATUHÖYLÄ



Latuhöylä perinteiselle ladulle on toimiva ratkaisu ladun tekoon kotona, mökillä, kouluihin jne. Soveltuu käytettäväksi niin mönkijällä kuin moottorikelkalla ja toimitus sisältää molemmat vetopäät.

- Työleveys 1100mm
- Ladun leveys 230mm
- Aisan pituus säädettävissä
- Toimituksessa on vetokita 50mm vetokuulalle sekä ns. tappikiinnitys esim. moottorikelkalle

Tuote	Tuotekoodi
Latuhöylä perinteiselle ladulle	47.2000
Varaosat	Tuotekoodi
Vasen muoviterä	47.029
Oikea muoviterä	47.030







## VETOLEVY



Tukeva vetolevy mahdollistaa suurempienkin kuormien liikuttamisen lumessa, suolla jne. Vetolevy on valmistettu 8mm paksusta PE-HWU muovista, se on kevyt, kestää hyvin UV - säteilyä, sillä on hyvät liukumisominaisuudet ja kestää matalia lämpötiloja hyvin (jopa -50C).

- Pituus 2900mm
- Leveys 1200mm
- Korkeus 200mm
- Kuorman sidontalenkit
- Vetopää 50mm vetokuulalle ja tappikiinnitys esim. moottorikelkalle

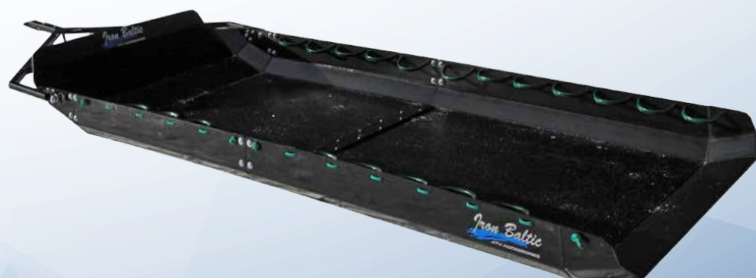

Tuote	Tuotekoodi
Vetolevy	22.000



## TALOUSREKI



Talousreki on monipuolinen lisävaruste mönkijälle, moottorikelkalle tai vaikka pikkutraktorille. Runko on pulverimaalattua terästä ja pohjalevy on kosteutta kestävä vaneria. Korkea maavara tuo turvallisuutta haastavassa maastossa liikuttaessa. Suksien pohjassa on liukas ja kulutusta kestävä muovi ja reki on varustettu myös jousituksella.

- Lavan koko 800 x 2250mm
- Lavan korkeus maanpinnasta 300mm
- Suksien mitat 180 x 1750mm (2 kpl)
- Sinkitty ja pulverimaalattu teräs rakenne
- Lavan pohja on kosteudenkestävää vaneria
- Suksien jousitus
- Suksien pohjassa liukuva ja kestävä muovi
- Irroitettavat pankot
- Kuorma on helppo ja turvallinen sitoa
- Vetopäät 50mm vetokuulalle sekä tappikiinnitys esim. moottorikelkalle



Tuote	Tuotekoodi
Talousreki	41.0000
Varaosat	Tuotekoodi
Suksi, 1 kpl	41.1000
Jousi, 1 kpl	41.007



## TUKKIREKI



Tukkireki jopa 5 metristen tukkien kuljettamiseen. Tukevarakenteisessa reessä on irroitettavat pankot kuorman purkamisen helpottamiseksi. Voi käyttää mönkijällä, moottorikelkalla, pikkutraktorilla tai millä tahansa ajoneuvolla, jossa on 50mm vetokuula tai ns. tappiikiinnitys.

- Rungon koko 750 x 850mm
- Suksien mitat 180 x 1750mm
- Säädettyä pituus 2500 – 2900mm
- Soveltuu jopa 5m pitkien tukkien siirtämiseen
- Sinkitty ja pulverimaalattu teräsrakenne
- Suksien pohjassa liukuva ja kestävä muovi
- Irroitettavat pankot
- Tuotteen mukana kaksi vetokitaa, mönkijälle ja esim. moottorikelkalle

Tuote	Tuotekoodi
Tukkireki	42.0000





## IB 165 PERÄKÄRRY



IB 165 – OFF ROAD on mainio yleiskärry mönkijälle tai muille ajoneuvoille, joissa on 50mm vetokouluakiinnitys. Korkea maavara ja kunnolliset maastorenkaat tuovat turvallisuutta liikuttaessa haastavassa maastossa. Kärryssä on kippi ja päädyt sekä laidat ovat irroitettavissa eli kärry sopii mainiosti monipuoliseen käyttöön.

### IB 165 OFFROAD

Tuote	Tuotekoodi
IB-165 OFFROAD - Peräkärry	74.1100
Lisävaruste	Tuotekoodi
Pyörivä vetopää	23.1120
Säädettävä tukijalka	61.300
Korokelaidat (+310mm)	74.2000
Vedenpitävä PVC kate	74.3000
Kaasujousi kipille	74.4000
Sähköhydraulinen kippisarja	70.8000
Hydraulinen kippisarja, ei sisällä hydrauliyksikköä, katso sivulta 86	71.8000

- Kantavuus 500kg
- Raideväli 960mm
- Maastorenkaat 22x11-8"
- Manuaalinen kippi
- Irroitettavat päädyt sekä laidat
- Lavan pohja kosteudenkestävää vaneria
- Lavan mitat 1197 x 348 x 1605mm
- Kiinnityslenkit kuormansidontaa varten





### IB 165, HYVÄKSYTTY TIELIIKENNEKÄYTTÖÖN (R1A)

Tuote	Tuotekoodi
IB-165 - kärry (R1A) Peräkärry	74.1000
Lisävaruste	Tuotekoodi
Korokelaidat (+310mm)	74.2000
Vedenpitävä PVC kate	74.3000
Kaasujousi kipille	74.4000
Sähköhydraulinen kippisarja	70.8000

- Kantavuus 500kg
- Raideväli 960mm
- Maastorenkaat 22x11-8"
- Pyörivä vetopää
- Säädettävä tukijalka
- Manuaalinen kippi
- Molemmat päädyt sekä laidat
- Lavan pohja kosteudenkestävää vaneria
- Lavan mitat 1197 x 348 x 1605mm
- Kiinnityslenkit kuorman sidontaa varten
- Valot (takavalot, suuntavalot, jarruvalot, rekisterivalo)
- 7 – napainen pistoke





## OFFROAD 500 PERÄKÄRRY



Offroad 500 on yksinkertainen ja vahvarakenteinen joka kodin peräkärri. Kippilavalla voi kuljettaa lehtiä, multaa, klapeja, roskia, romua jne. Etu- ja takalevy irrotettuna lavalle mahtuu mukavasti jopa 2,5 metrin pituinen puutavara. Lisävarusteena voi kärryyn asentaa korokereunat, PVC-peitteen ja erilaisia kippiratkaisuja.

- Enimmäiskuorma 500 kg
- Maastorenkaat 22x11-8"
- Kippilava
- Irrotettavat etu- ja takalaidat
- Erilliset irrotettavat korokelaidat (lisävarusteena)
- Lavan mitat 1500 x 1100 x 550 mm

Tuote	Tuotekoodi
Kärri Offroad 500	89.1000
Lisävaruste	Tuotekoodi
Kärri Offroad 500	89.1000
Korokelaidat (+300mm)	89.2000
Kaasujousi kipille	89.3000
Sähköhydraulinen kippisarja	89.4000
PVC kansi	89.6000
Tukijalka	61.3000





TUKIJALKA



KAASUJOUSI KIPILLE



SÄHKÖHYDRAULINEN  
KIPPISARJA

PVC KANSI

KOROKELAIDAT

KÄRRY  
OFFROAD 500





## OFFROAD PRO 1200 PERÄKÄRRY

Offroad PRO 1200 on vankkarakenteinen peräkärri tilan suurempiin töihin ja kuljetuksiin. Kompakti koko, teli ja leveät renkaat tekevät siitä kätevän karrin myös siellä, mihin isoilla karrilla ei pääse. 1400 litraisessa lavassa on irrotettavat korokelaidat ja enimmäiskuorma on 1200 kg. Etu- ja takalaita irrotettuna karrilla voi kuljettaa mukavasti jopa 3-metristä puutavaraa.

Lisävarusteena myös käsi- tai sähkökäyttöinen kippimekanismi.

- Enimmäiskuorma 1200 kg
- Maastorenkaat 22x11-8"
- 360 astetta pyörivä vetopää
- Säädettävä tukipyörä
- Kippilava
- Etu- ja takalaita irrotettavat
- Irrotettavat korokelaidat lisävarusteena
- Lavan mitat 2000 x 1100 x 520 mm (820 mm)







Tuote	Tuotekoodi
Kärry Offroad PRO 1200	86.10000
Lisävaruste	Tuotekoodi
Korokelaidat (+300mm)	86.2500
Kippisarja	23.4000
Sähkövinssisarja	06.0000
Manuaalinen vinssi	OT.13.01.010
PVC kansi	86.4000

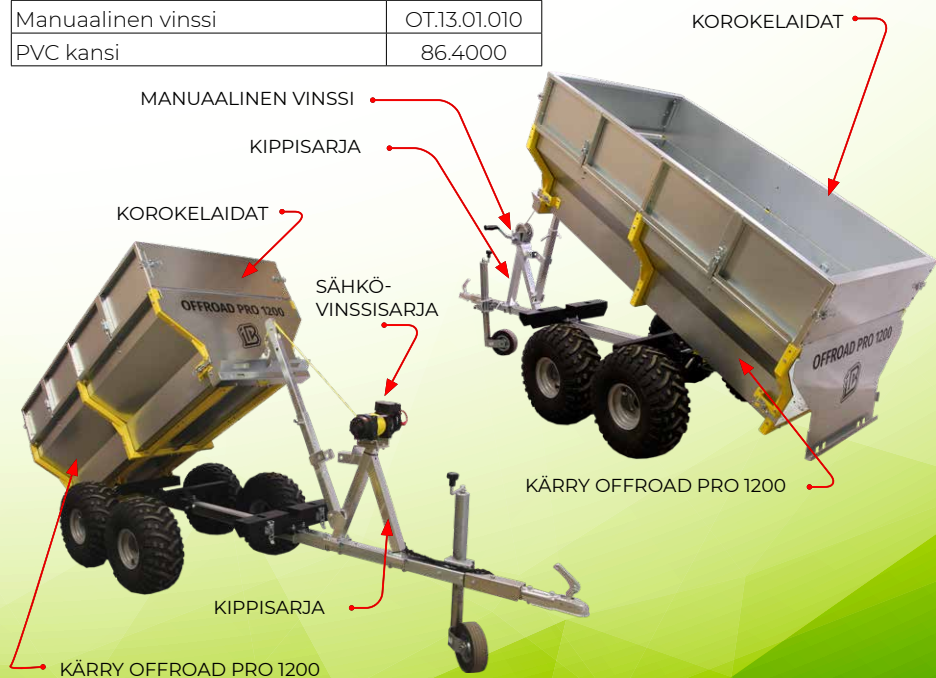



## ECO 1500 3-WAY HYDRAULIC

ECO 1500 3-WAY HYDRAULIC on meidän suurin kärky joka on tarkoitettu vaativaan käyttöön raskaissa olosuhteissa. 1500kg kantavuus, irroitettavat päädyt ja sivulaidat, hydraulinen kippaus kolmeen suuntaan, suuri maavara ja erittäin vankka rakenne tekevät karrystä oikean valinnan niihin kaikkein raskaimpiin töihin. Kärkyssä on mukana sähköhydraulinen yksikkö, joka ottaa virran ajoneuvon akusta tai erillisestä paikallisakusta.

- Kantavuus 1500kg
- Teliakselisto
- Maastorenkaat 22x11-10"
- Pyörivä vetopää
- Hydraulikippi, kolmeen suuntaan
- Päädyt ja laidat irroitettavat
- Lavan mitat  
2000 x 1300 x 400mm





Tuote	Tuotekoodi
ECO 1500 3-way	62.10000
Lisävaruste	Tuotekoodi
Tukijalka	62.0050
Korokelaidat(+300mm)	62.1000





## NIITYLEIKKURI



Vankkarakenteinen ja luotettava niityleikkuri peltojen, suurien nurmialueiden, tienreunojen yms. kunnossapitoon. Pienemmällä moottorilla varustetut niityleikkurit soveltuvat parhaiten pienemmille alueilla ja isommille alueille korkeakasvuisempaan maastoon suosittelemme 18 hevosvoiman mallia jonka saa varustettua myös sähköstartilla. Vakiona niityleikkurimme ovat varustettu Y-terillä ja lisävarusteena saa hankittua myös ns. vasaraterät.

- Työleveys 1150mm
- Leikkuukorkeus 0-120mm
- Leikkuunopeus 2-10 km/h
- Helppo portaaton korkeudensäätö
- Säädettävä kulkuasento
- Takana suojarulla joka suojaa teriä epätasaisessa maastossa
- Y-terät, lisävarusteena saatavana vasaraterät



Tuote	Tuotekoodi
Niityleikkuri 14hp (B&S XR2100)	27.4000
Niityleikkuri 18hp (B&S V-Twin Vanquard, HEAVY DUTY)	27.3000
Niityleikkuri 18hp (B&S V-Twin Vanquard sähköstartilla, HEAVY DUTY)	27.5000





Varaosat	Tuotekoodi
Y-teräsarja (56 terää, puslat, kaikki kiinnitystarvikkeet)	27.026
Vasarateräsarja (28 terää, puslat, kaikki kiinnitystarvikkeet)	27.027
Y-terä, kpl	27.001
Vasaraterä, kpl	27.002
Kytkin 1", sarja ECO	27.003
Kytkin 25mm, sarja ECO	27.003B
Kytkin 1", sarja HEAVY DUTY	27.003HD
Hihna BX41,5 Li1060	27.013A
Hihnan kiristin, kmpk	27.006
Rengas 16,5x6,5, tk	27.008
Akselin laakerisarja / puoli, UC207 RH/LH	27.012
Takarullan laakerit, sarja UC205	27.019
Tukirungon jousi, kpl	27.020
Tukirungon muovipuslat, kpl	27.021
Renkaankiinnike, kpl	27.007
Kivisuojapellit, sarja	27.009
Korkeudensäädin, sarja	27.010
Vanteen napasuoja, kpl	27.015
Tukirungon muovitulppa, kpl	27.030



\* Pos numerot tuoteoppaan mukaan.



## HEINÄPAALIKÄRRY



Heinäpaalikärry on oiva apuväline yksittäisten pyöröpaalien liikutteluun mönkijällä, pikkutractorilla tai millä tahansa ajoneuvolla, jossa on 50mm vetokuula. Lisävarusteena saa myös ns. tappivetopään.

Tuote	Tuotekoodi
Heinäpaalikärry	43.0000
Lisävaruste	Tuotekoodi
Sähköinen vinnisarja	06.000
Vetopää, tappiliitos	22.050S





## SÄILÖREHUPAALIKÄRRY



Suuren pyöröpaalin kuljetukseen tarkoitettu kärry. Vankka rakenne ja leveät renkaat takaavat suuren kuormakapasiteetin sekä hyvät maasto-ominaisuudet. Tällä kärryllä viet paalit nopeasti suojaan, talliin tai minne vain ruokintapaikalle. Pyöröpaali nousee kyytiin sähkövinsillä ja kääntyvillä piikeillä.

- Enimmäiskuorma 1000 kg
- Paalin enimmäishalkaisija 1500 mm (60 tuumaa)
- Maastorenkaat 22x11-8"
- 360° kääntyvä vetopää
- Paalien kuormaus/purku sähkövinsillä (2500lbs)
- Automaattilukitus
- Paalin kiinnityslina

Tuote	Tuotekoodi
Säilörehupaalikärry	85.1000
Lisävaruste	Tuotekoodi
Sähköinen vinsissarja	85.1050
Kiinnityshihna	OT.37.01.011





## KERÄÄVÄ HARJAKONE



Keräävä harjakone on hyödyllinen lisälaitte jätöksien, roskien, risujen yms. siivoamiseen hevoslaitumilta, nurmikoilta, puistoista ja muilta isoilta alueilta. Lisäksi keräävä harjakone puhdistaa maan pintaa, joten se myös edistää ruohon kasvamista.

Keräävä harjakone on varustettu 6,5hp Briggs & Stratton Vanguard moottorilla ja kulutusta kestäville OMNILINE polypropyleeni harjoilla, jotka on tarkoitettu haastaviin olosuhteisiin. Tilavaan keräyssäiliöön mahtuu jopa 0,75m<sup>3</sup> (max 220kg) jätettä. Keräyssäiliö on helppo tyhjentää käsivinssin avulla ja kääntää käsin takaisin keräysasentoon. Harjakoneen edessä on tukeva harja, joka rikkoo isommat ainekset ennen koneharjoja.

Työkorkeutta voidaan säätää portaattomasti ja lisävarusteena korkeudensäätöön on saatavana sähköhydraulinen sylinteri.

Keräävässä harjakoneessa on 50mm vetokuulakiinnitys eli sitä voidaan käyttää mönkijän, pikkutraktorin tai minkä tahansa ajoneuvon kanssa, jossa on vetokuula.







- Säiliön tilavuus 0,75m<sup>3</sup> / max 220kg
- Työleveys 1200mm
- Moottori B&S Vanquard 6,5hp
- Vaihdettavat OMNILINE polypropyleeniharjat
- Jousikuormitteinen etuharja
- Portaaton työkorkeuden säätö, sähköhydraulinen korkeudensäätö lisävarusteena

Tuote	Tuotekoodi
Keräävä harjakone	78.0000
Lisävaruste	Tuotekoodi
Sähköhydr. kork. säätö KYB / JDR	70.1000 / 70.500
Sähkösarja (yhden sylinterin nohjaus)	70.2500
Varaosat	Tuotekoodi
Harja, 1200mm (1 sarja = 4 harjaa)	OT.22.03.010



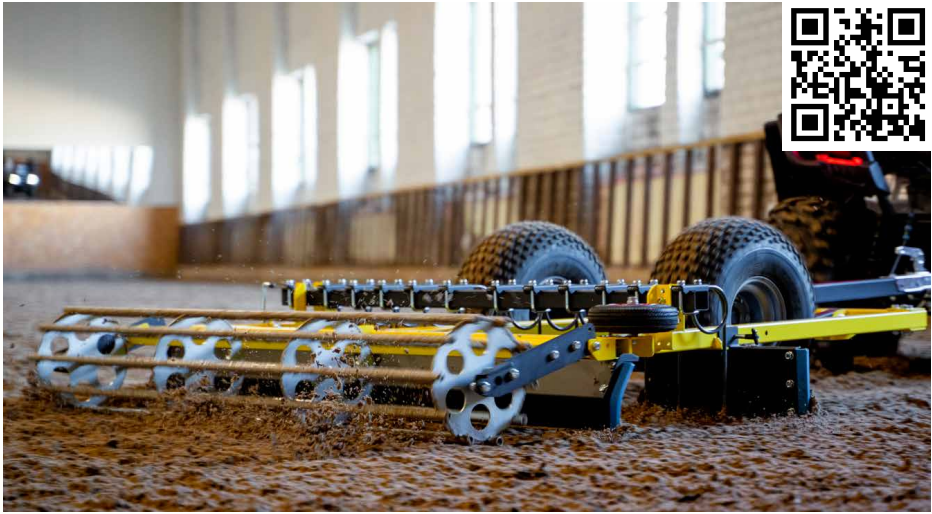

## MANEESIN HOITOLAITE



Maneesin hoitolaitteella haraat, tasaat ja hoidat ratsastuskenttää ja maneesia. Haran jousipiikkien työkorkeutta voidaan säätää. Sivu- ja takalevyjen kulmaa voidaan säätää niin, että irtoaines kerääntyy samalla kentän tai ratsastustien keskelle. Kumireunukset ja säädettävä sivupyörä suojaavat maneesin laitoja. Takana oleva tasausrulla jättää hoidetun maneesin siistin näköiseksi.

Maneesiharaa voi vetää kaikilla ajoneuvoilla, joissa on 50 mm (2") vetokuula. Lisävarusteena saatavalla vetoaisalla (22.050S) laitteen saa myös pientraktorin tai muiden vetotapillisten ajoneuvojen perään.

Kuljetusasennon ja työsyvyyden säätö tapahtuu manuaalisen nostomekanismin avulla tai lisävarusteena saatavalla 12 voltin sähköhydraulisyliinterillä.



Tuote	Tuotekoodi
Maneesin hoitolaite	88.1000
Lisävaruste	Tuotekoodi
Vetokita, 360 astetta kääntyvä	22.050S
Sähköhydraulinen nostosylinteri KYB / JDR	70.1000 / 70.500
Johdinsarja (1 sylinterin ohjaus)	70.2500

SÄHKÖHYDRAULINEN NOSTOMEKANISMI (LISÄVARUSTE)

SUURET TUKIPYÖRÄT  
22X11-8"

JOUSTOPIIKIT  
SÄÄDETTÄVÄLLÄ  
TYÖKORKEUDELLA

SÄÄDETTÄVÄ  
KORKEUS

SÄÄDETTÄVÄ PYÖRÄ  
KUMIREUNA

SÄÄDETTÄVÄ KULMA

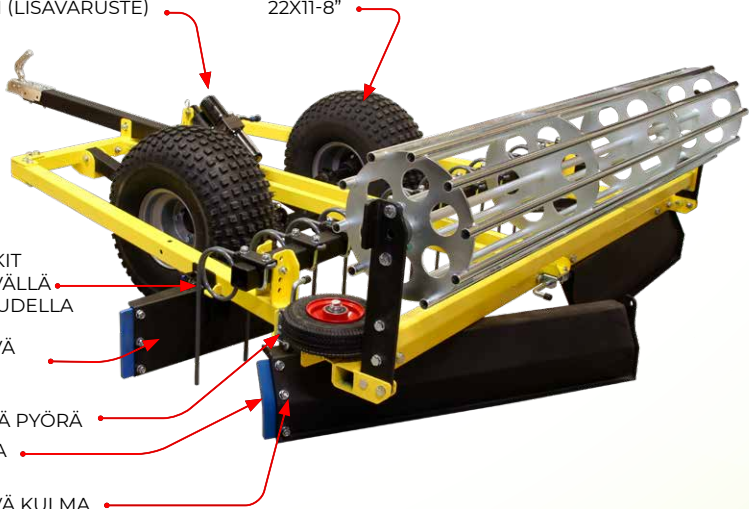

TYÖLEVEYS 1800MM

VIIMEISTELYTELA

MANUAALINEN  
NOSTOMEKANISMI

VETOKITA 50MM / 2"

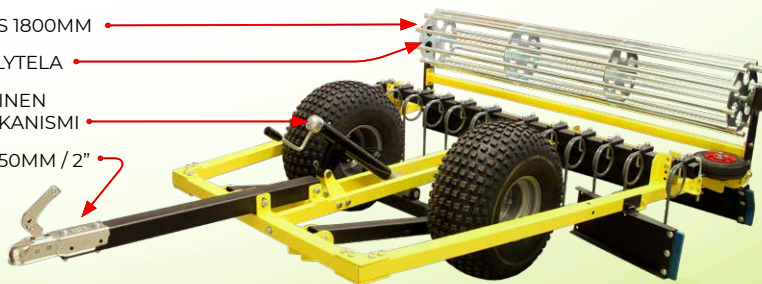



## TYÖLAITERUNKO



2 tuuman vetopisteeseen kiinnitettävä järjestelmä toimii erilaisten hara-, auras- ja puutarhatyökoneiden runkona. Kuljetusasennon ja työkorkeuden säätö tapahtuu manuaalisesti tai lisävarusteena hankittavalla 12 V sähköhydraulisylinterillä. Runkojärjestelmä sopii UTV:n tai jähkemmin takajousitetun ATV:n 50 mm:n (2 tuuman) vetopisteeseen.

Tuote	Tuotekoodi
Työlaiterunko (manuaalinen)	84.1000
Työlaiterunko (sähköinen)	84.1050
Työkaluja	Tuotekoodi
Lautasäes	84.2000
Tagalana	84.3000
Kultivaattori	84.4000
Hara pintamuokkaukseen	84.5000
Harava	84.7000
Vakoaura	84.9000
Kyntöaura	84.10000
Perunannostoterä	84.11000
Tieharja	84.12000
Lisävaruste / Varaosat	Tuotekoodi
Sähkökäyttöinen nostosylinteri KYB (Japani)	70.1000
Sähkökäyttöinen nostosylinteri JDR (Kiina)	70.500
Asennussovitin (keskikokoinen)	84.9001S
Asennussovitin (sivulla)	84.8001S
Johdinsarja (1 sylinterin ohjaus)	70.2500

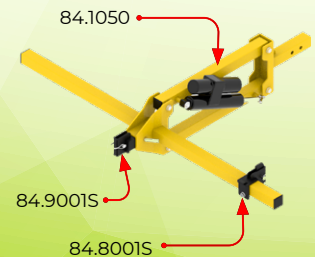
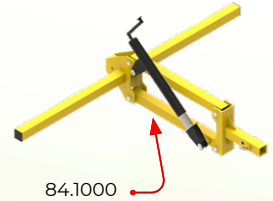

**Lautasäes** kovan maanpinnan, kuivuneen heinän ja nurmikon murskaamiseen, heinikon raivaamiseen ja maan pintamuokkaukseen.



Työleveys 1400 mm (säädettävä)  
Kuperat lautaset Ø 365 mm  
Lautasten työkulma säädettävä -30° – +30°



**Kultivaattori** heinikon raivaamiseen tai maan syvämuokkaukseen tai kuohkeuttamiseen ennen taimien istutusta.



Työleveys 1450 mm



**Hara** maanpinnan tasoittamiseen, pinnan rikkomiseen, multapaakkujen rikkomiseen ja pinnan kuohkeuttamiseen ennen kylvämistä.



Työleveys 1500 mm  
Työsyvyys 100 mm

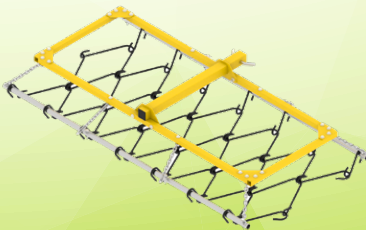

**Kyntöauralla** käännetään maanpinta ja muokataan pelto niin, että ravinteet nousevat pintaan ja kasvinosat ja pehkut jäävät maan alle ennen uusien siementen kylvämistä tai taimien istuttamista.



**Vakoauralla** tehdään peltoon vaot ja penkit tai mullataan.

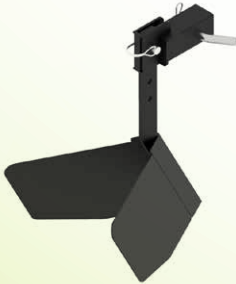

**Perunannostoterä** nostaa kätevästi perunat maasta. Multa valuu terän takareunan piikkien läpi, mutta jättää perunan maan päälle.



**Harava** pintamuokkaukseen, maan tasoittamiseen tai teiden ja aukkioiden hoitoon.



Työleveys 1450 mm  
Työsyvyys 350 mm

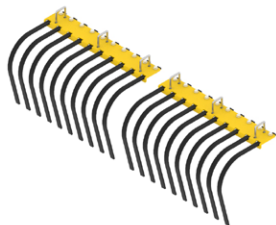

**Takalana** maan tasoittamiseen, erilaisten alueiden puhdistamiseen roskista, lehdistä, lumesta jne.



Työleveys 1450 mm  
Työsyvyys 300 mm  
Työkulma säädettävissä  $-16^{\circ}$  –  $+16^{\circ}$



**Tieharja** kävely- ja autoteiden, aukkioiden, hallien, varastojen ja muiden puhdistamiseen. Siivoaa roskat, lehdet ja lumen.



Työleveys 1500 mm  
Työsyvyys 250 mm  
Työkulma säädettävissä  $-20^{\circ}$  –  $+20^{\circ}$





## MAISEMOINTIÄES



Yksinkertainen ja käyttöä kestävä maisemointiäes, jota voi käyttää mönkijällä, pikkutraktorilla tai millä tahansa ajoneuvolla jossa on 50mm vetokuula tai -koukku.

- Työleveys 1200mm
- Työsyvyys, max. 100mm
- Teräslangan läpimitta 12mm
- Leikkaava tai tasoittava

Tuote	Tuotekoodi
Maisemointiäes	59.1000







## MAANTASAAJA



Maantasaaja on helppokäyttöinen apuväline pihuille, teille ja muille alueille. Maantasaajaa voidaan käyttää mönkijällä, pikkutraktorilla tai millä tahansa ajoneuvolla, joka on varustettu vetokuulalla tai -koukulla.

- Työleveys 1500mm
- Mahdollisuus lisäpainoihin

Tuote	Tuotekoodi
Maantasaaja	59.2000

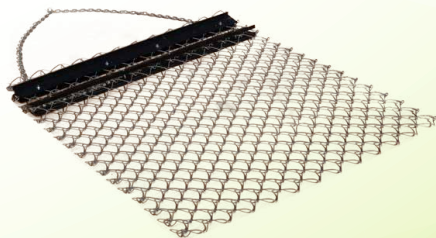



## KÄÄNNETTÄVÄ LAUTASÄES



Käännettävä lautasäes on yksi meidän suosituimpia lisälaitteitamme. Työasennosta siirtymäajoihensa muuttaminen on helppoa, käännät vain äkeen ympäri, käännät vetoaiasan ympäri ja jatkat matkaa. Äkeen päälle on myös helppoa lisätä painoja ja näin lisätä työn tehokkuutta. Äettä voi käyttää mönkijällä, pikkutraktorilla tai millä tahansa 50mm vetokuulalla varustetulla ajoneuvolla.

- Työleveys 1500mm
- Lautasten työkulma 20 astetta
- Työsyvyys 150-180mm
- Säädettävä vetoaisan korkeus (3 asentoa)
- Koverat hammasreunaiset levyt, halkaisija 460mm



Tuote	Tuotekoodi
Käännettävä lautasäes	51.1000





## HARAVA

## QUADIVATOR<sup>®</sup>

Harava on hyvä lisävaruste pellon, tien tai muun isomman alan tasaamiseen ja kunnossapitoon. Harava on varustettu portaattomalla korkeudensäädöllä ja siihen on mahdollista hankkia lisävarusteena sähköhydraulinen korkeudensäätö. Harava voidaan käyttää mönkijällä, pikkutraktorilla tai millä tahansa ajoneuvolla, jossa on 50mm vetokuula.

- Työleveys 1800mm
- Piikkien korkeus 380mm
- Työkulman säädössä 5 asentoa (-30 / -15 / 0 / +15 / +30)
- Tukipyörissä portaaton korkeudensäätö

Tuote	Tuotekoodi
Harava	69.0000
Lisävaruste	Tuotekoodi
Sähköhydraulinen sylinteri KYB	70.1000
Sähköhydraulinen sylinteri JDR	70.500
Sähkösarja yhdelle sylinterille	70.2500





## HD KYNTÖAURA

**QUADIVATOR**<sup>INT</sup>

Perässä vedettävä Quadivatorin kyntöaura on laadukas apuväline maataloudessa.

Kyntöaurassa on erittäin kattavat säätömahdollisuudet erilaisille maalajeille ja siihen on mahdollista laittaa myös lisäpainoa. Työkorkeudensäätö on portaaton ja aura on mahdollista varustaa sähköhydraulisella korkeudensäädöllä.

Sopii hyvin käytettäväksi mönkijällä, pikkutraktorilla tai millä tahansa ajoneuvolla, joka on varustettu 50mm vetokuulalla.

- Kyntöleveys 300mm
- Portaaton työsyvyyden säätö
- Vaihdeettavat terät
- Vetoaisan korkeudensäätö
- Auran tukipyörät ovat samalla leveydellä kuin mönkijän
- Tukipyörissä portaaton korkeudensäätö
- Säädettävät leikkuupyörät





Tuote	Tuotekoodi
HD kyntöaura	68.0000
Lisävaruste	Tuotekoodi
Sähköhydraulinen sylinteri KYB	70.1000
Sähköhydraulinen sylinteri JDR	70.500
Sähkösarja yhdelle sylinterille	70.2500
Lisäpainosarja (2 kpl / 46 kg)	67.2000





## PELTOJYRÄT



Peltojyrällä tiivistetään ja tasoitetaan maa, pelto tai nurmikko kylvämisen jälkeen. Mönkijän vetokoukkuun kiinnitettävä jyrä on ketterä käytössä ja sen verran kevyt, että se soveltuu myös pienten ja keskisuurten peltojen tasoittamiseen kyntämisen jälkeen ilman, että ajoneuvo uppoaisi maahan ja jättäisi syviä jälkiä. Jyrän painoa voi lisätä täyttämällä se vedellä, niin että se tiivistää maanpinnan vielä tehokkaammin.

- Työleveys 1500 mm
- Jyrälieriön halkaisija 475 mm
- Maastorengaat 22x11-8"
- 360° kääntyvä vetopää
- Paino 150 kg (tyhjänä) / 400 kg (vedellä täytettynä)





Tuote	Tuotekoodi
Peltojyrät	57.2000
Lisävaruste	Tuotekoodi
Tukipyörät, pari	57.2050





## TIEHÖYLÄ



Vankkatekoinen vedettävä tiehöylä mönkijän, pikkutraktorin tai minkä tahansa 50mm vetokuulalla varustetun ajoneuvon perään. Rungossa on paikka 600x800mm lavalle, johon on helppo laittaa lisäpainoa tarpeen vaatiessa. Työkorkeuden säätö on portaaton ja lisävarusteena on mahdollista hankkia sähköhydraulinen tai hydraulinen korkeudensäätö. Haastaviin olosuhteisiin on saatavana lisävarusteena Hardox – terä.

- Työleveys 1800mm
- Kaksipuolinen hammasterä
- Mahdollisuus käyttää lisäpainoja
- Portaaton korkeudensäätö
- Sähköhydraulinen tai hydraulinen korkeudensäätö lisävarusteena

Tuote	Tuotekoodi
Tiehöylä	44.0000
Varaosat	Tuotekoodi
Terä (Teräs S355, 10mm)	44.1017
Terä (Hardox 400, 8mm)	44.1017A





## SÄHKÖHYDRAULINEN KORKEUDENSÄÄTÖ

Lisätietoa sähköhydraulisista sylintereistä sivulta 88-89.

Sähköhydr. korkeuden säätö	Tuotekoodi
Sylinterin asennussarja	71.5000
Sylinteri KYB / JDR	70.1000 / 70.500
Sähkösarja (1 sylinterin ohjaukseen)	70.2500

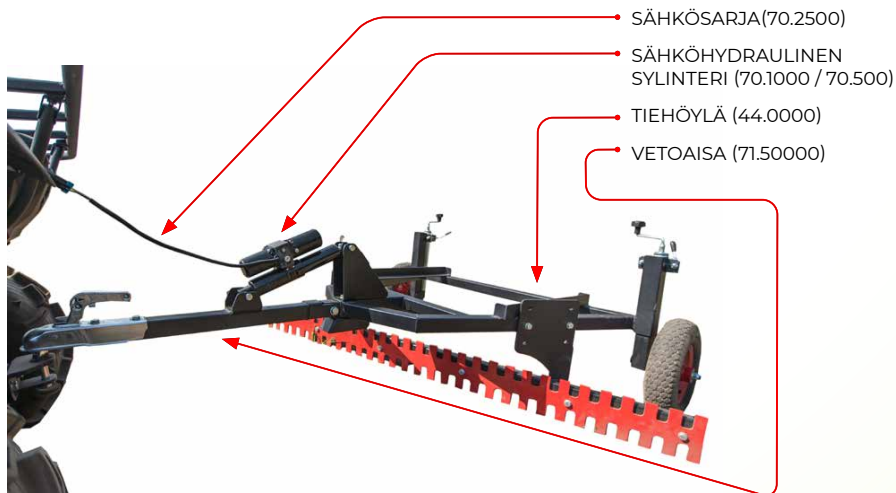

## HYDRAULINEN KORKEUDENSÄÄTÖ

Lisätietoa hydrauliyksiköstä sivulta 88-87.

Hydraulinen korkeudensäätö	Tuotekoodi
Sylinterin asennussarja	71.5000
Hydrauliyksikkö	71.0000
Hydraulisyylinteri + letkut, sarja	71.5100

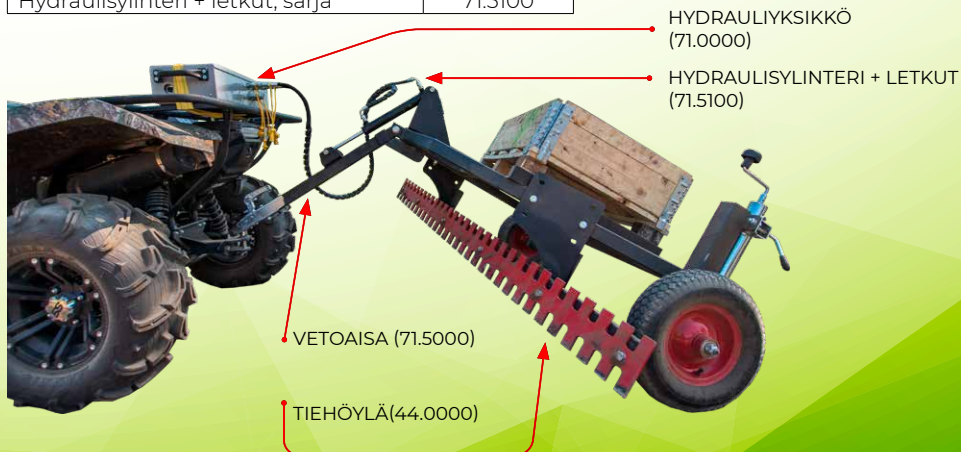



## TUKKIKÄRRY IB 1200



IB 1200 on vankkarakenteinen tukkikärry, joka sopii pientraktorin tai maastoauton vetokoukkuun. Kompaktin kokoisella ja leveärenkaisella telikärryllä pääsee vaativaankin maastoon ja sellaisiin paikkoihin, joihin ei suurella kärryllä pääse. Pidennettävän rungon ansiosta kärryllä voi kuljettaa jopa 3 metrin mittaisia tukkeja. Pankot ovat käännettävät ja helposti irrotettavat, mikä tekee lastaamisesta ja purkamisesta erityisen helppoa.

Kuormaamista varten kärryyn voi asentaa nosturin, jonka teleskooppituet pitävät kärryn tukevasti paikoillaan isompia tukkeja kuormattaessa. Tarpeen mukaan nosturin korkeutta ja puomin pituutta voi muuttaa. Nosturin vinski saa virran vetoajoneuvon akusta.

Tukkikärryyn voi asentaa myös kipillisen ja korokelaidallisen, enimmillään 1400 litraisen lavan, jonka kippi toimii nosturin ja sähkövinnin avulla.

- Enimmäiskuorma 1200 kg
- Nosturin nostokyky 300 kg
- Nelipyöreteli
- Maastorenkait 22x11-8"
- 360° pyörivä vetopää
- Säädetty tukipyörä
- Kärryn pituus säädettävissä
- Käännettävät ja irrotettavat pankot

Tuote	Tuotekoodi
Tukkikärry IB 1200	86.1000
Lisävaruste	Tuotekoodi
Nosturi	23.3000
Sähkövinssisarja	06.0000
Tukkisakset	23.3070
Lisäpankkosarja	86.1010S
Lisätarvikelaatikko moottorisahan pidikkeellä	86.3000
Pikakiinnikkeet, 1 kpl	14.10850
Tavaralaatikko	86.2000
Korokelaidat (+300mm)	86.2500
PVC kansi	86.4000



IB 1200 - TUUKKIKÄRRY

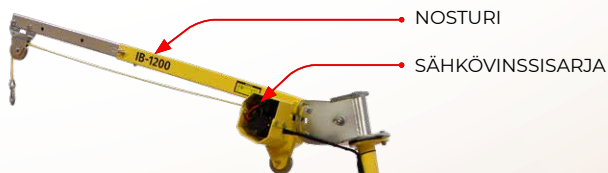

NOSTURI

SÄHKÖVINSSISARJA



IB 1200 - TUUKKIKÄRRY





### SÄHKÖVINSSI

Vetovoima 2500lbs (1134kg)  
Naru 6,3mm x 12m



### LISÄPANKOT

Käytännöllinen lisäpankkosarja.



### TUKKISAKSET

Tukkisakset, max. 350mm  
halk tukeille.



### PIKAKIINNIKKEET

Yleismallin kiinnikkeet sopivat  
50mm tavaroiden kiinnittämiseen.

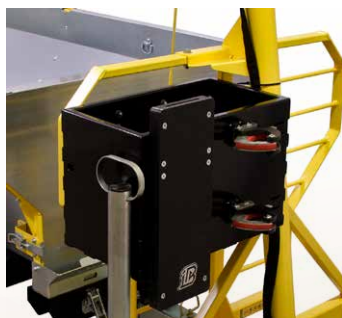

### LISÄTARVIKELAATIKKO

Soujasermiin asennettava  
käytännöllinen lisätarvikelaatikko.



### PVC KANSI

Säänkestävä kansi perävaunuun.



## TUKKIKÄRRY COMBO



Combo on monikäyttöisyyden mestari. Tukkien kuljetuksen lisäksi se on mahdollista lisävarustella veneen kuljetukseen, vesisäiliön kuljetukseen, tiehöyläksi tai lavakärryksi. Metsätöihin kärryyn on saatavilla myös nostin joka voidaan varustaa käsi- tai sähkövoimassillä.

- Kantavuus 1000kg
- Teliakselisto
- Maastorenkaat 22x12-8"
- Pyörivä vetopää
- Irroitettavat pankot



Tuote	Tuotekoodi
Tukkikärry COMBO	79.1000
Lisävaruste	Tuotekoodi
Lava	39.1000
Nostin	79.2000
Sähkövoimassisarja	06.0000
Käsivoimassisarja	OT.13.01.010
Veneenkuljetusrunko	79.3000
Tiehöylä	79.5000
Vesisäiliön kuljetusrunko	38.1000
Vesisäiliö 1000L (IBC säiliö)	38.2000
Tukkiohjuri	79.2200
Tukkisakset	23.3070
Lisäpankkosarja	79.4000
Tarvikelaatikko	86.3000
Tukijalka	61.3000

**NOSTIN**

Kantavuus 150kg  
 Pituus 1200...2200mm.  
 Säädettävä puomin korkeus.  
 Säädettävä tukijalka.



**LAVA**

Mitat 1950x1000x550mm.  
 Irroitettavat päädyt.



**TIEHÖYLÄ**

Korkeussäätö puomista vinsillä.  
 Työleveys 1500mm.



### VEENEN KULJETUSRUNKO

Säädettävät rullat, mahdollista kuljettaa jopa 4.5m pitkää venettä.

Sarjassa mukana käsivinssi.



### VESISÄILIÖN KULJETUSRUNKO

Runko mahdollistaa IBC – säiliön kuljetuksen.

Kasteluputki mukana sarjassa.

### TUKKIOHJURI

Helpottaa nosteteuvan tukin käsittelyä.







### LISÄPANKOT

Käytännöllinen lisäpankkosarja.



### TUKIJALKA

Säädettävä tukijalka.  
Kantavuus 300kg

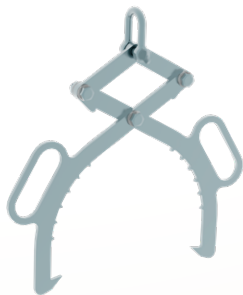

### TUKKISAKSET

Tukkisakset, max. 350mm halk. tukeille.



### KÄSIVINSSI

Vetovoima 725kg  
Teräsvaijeri 5mm x 10m.



### LISÄTARVIKELAATIKKO

Suojasermiin asennettava käytännöllinen lisätarvikelaatikko.



### SÄHKÖVINSSI

Vetovoima 1134kg  
Naru 5mm x 12m.



## JUONTOKÄRRY



Juontokärry on yksi meidän suosituimpia lisälaitteita vuodesta toiseen. Juontokärryn avulla pitkien tukkien kuljettaminen on mönkijällä helppoa ja turvallista. Mönkijällä myös pääsee sellaisiin paikkoihin joihin ei isommilla koneilla pääse ja mönkijä ei myöskään jätä pahoja jälkiä maastoon.

Takakärry mahdollistaa tukin kuljetuksen niin että se ei ole maakosketuksessa, tukin voi nostaa manuaalisesti tai vinssillä, jonka voi hankkia lisävarusteena. Kärryyn on myös mahdollista hankkia lisävarusteena pyörivä alarunko helpottamaan tukkien kuljetusta.

Kärryssä tulee mukana vahvat ketjut tukkien kiinnittämiseen

- Kantavuus 500kg
- Tukin max. halkaisija 500mm
- Maastorenkaat 22x12-8"
- Pyörivä vetopää
- Käsi- tai sähkövinssi lisävarusteena
- Ketjut tukkien sitomiseen
- Lisävarusteena takakärry pitkien tukkien kuljetukseen

Tuote	Tuotekoodi
Juontokärry	31.0000
Takakärry	31.5000
Lisävaruste	Tuotekoodi
Sähkövinssisarja	06.0000
Käsiuinssisarja	31.4000
Pyörivä alarunko	31.6000

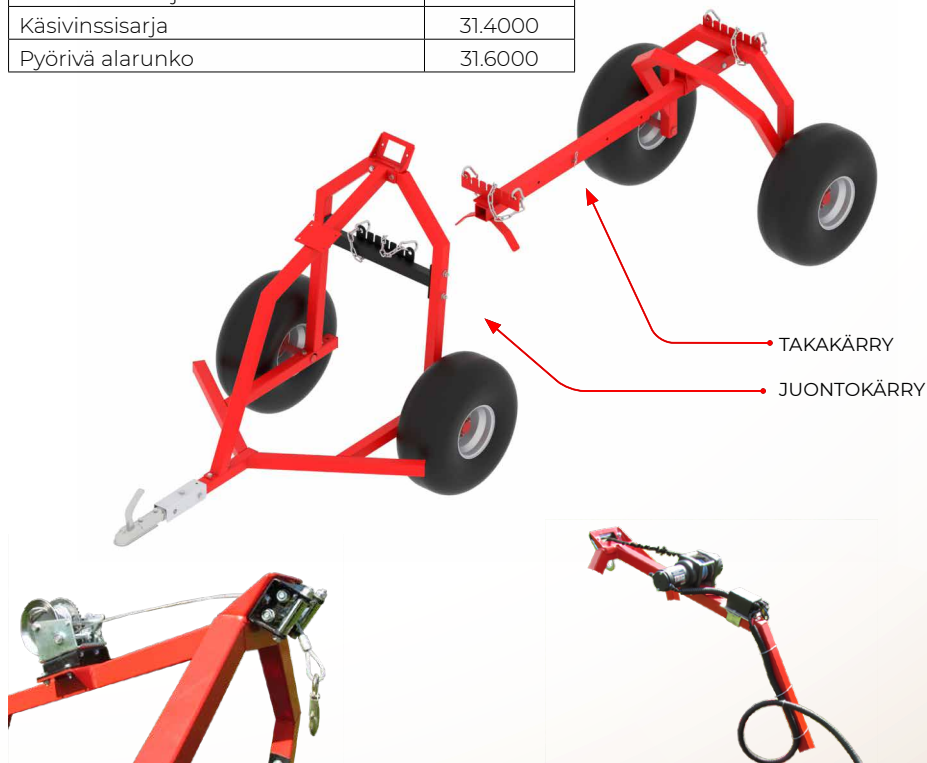

### KÄSIVINSSI

Vetovoima 725kg

Teräsvaijeri 5mm x 10m.

### SÄHKÖVINSSI

Vetovoima 1134kg

Naru 5mm x 12m.



### PYÖRIVÄ ALARUNKO

Pyörivä alarunko  
pienempien tukkien  
siirtämiseen.



## OKSASILPPURI G1



Rumpu haketin tekee risuista, oksista ja pienemmistä rangoista haketta, jota käytetään puutarhassa kuorikkeena tai kuivattuna lämmitykseen. Kooltaan kompakti haketin tulee kätevästi mönkijän perässä, ja se on helppo hinata hankalampaankin maastoon ja ahtaammistakin väleistä. Kevyt haketin ei tee pahoja jälkiä herkkään maastoon, joten se sopii hyvin pienmetsätalouden tarpeisiin sekä puutarha- ja viheralueen hoitotöihin.

- Teränä rumputerä
- Työteho 4-6 kuut.cm / tunnissa
- Oksan max. halkaisija 120mm
- Moottori 14hp (B&S 2100 XR - sarja)
- 360° astetta kääntyvä heittotorvi

Tuote	Tuotekoodi
Oksasilppuri G1	76.0000
Varaosat	Tuotekoodi
Hihna	76.0001
Kytkinsarja	76.0002
Teräsarja	76.0003





## OKSASILPPURI G2



Hakettimen terälaikka tekee tehokkaasti oksista ja pienemmistä rungoistakin haketta. Pienen kokonsa, leveän akselin ja leveiden renkaiden ansiosta haketin on helppo kuljettaa hankalammassakin maastossa ja tiheässäkin metsässä sinne, missä sitä tarvitaan, eikä kevyt haketin jätä luontoon jälkiä.

- Teränä laikka
- Puun enimmäispaksuus 120 mm
- Moottori 14 hp (B&S 2100 XR -sarja)
- 360° käännettävä ja suunnattava poistoputki
- Maastorenkaat 19x7.00-8"

Tuote	Tuotekoodi
Oksasilppuri G2	76.5000
Lisävaruste	Tuotekoodi
Lokasuojan valosarja	76.5500
Varaosat	Tuotekoodi
Hihna	76.5006
Kytkinsarja	76.0002
Teräsarja	76.5002S





## LEHTI - IMURI



Lehti – imuri on tehokas lisälaitte lehtien, pikku oksien ja muiden roskien keräämiseen maastosta. Keräys on tehokasta ja keräyssäiliö on kärryssä, joten lehtien kuljettaminen tyhjennyspaikalle on helppoa.

Lehti – imuri on varustettu 6,5hp B&S moottorilla, joka antaa voiman erittäin kestäväälle Hardox 400 teräksestä valmistetulle nelilapaiselle turbiinille. Turbiinin tuotto on 70m<sup>3</sup>/tunnissa. Lehti – imuri on varustettu 3,5 metriä pitkällä 180mm halkaisijalla varustetulla joustavalla imuletkulla, jota on kevyt ja helppo käsitellä tukipyörän avulla. Tuote koostuu BASIC 500 - kärrystä (61.0000) ja kärryyn asennetusta imuriyksiköstä (81.2500). Imuriyksikkö on helppo poistaa kärrystä ja käyttää kärryä hyödyksi muussa käytössä.

- Säiliön tilavuus 1,2m<sup>3</sup>
- Tuotto 70m<sup>3</sup>/min
- Kantavuus 500kg
- Moottori 6HP Briggs&Stratton
- Maastorenkaat 22x11-8"
- Imuletku 180mm / pituus 3,5 metriä
- Lavassa kippaus
- Kärryssä irroitettavat etu- ja takapaneelit
- Säädettävä tukijalka



Tuote	Tuotekoodi
Lehti - imuri	81.2000





## HYDRAULIYKSIKKÖ



Kompakti hydrauliyksikkö on sähkömoottorilla toimiva, kompakti paketti. Hydrauliyksikössä kaksi ¼" pikaliitintä hydrauliletkuille. Niihin voi asentaa hydraulisen työsylinterin esimerkiksi lumilevyn kääntöä tai nostamista / laskemista varten tai muita hydraulisia lisävarusteita varten. Ohjaus tapahtuu langattomalla kaukosäätimellä minkä voi myös asentaa kiinteästi mönkijään. Sähkön yksikkö saa mönkijän akusta.

- Tuotto 2,8 l/min (0,45cm<sup>3</sup>/rev)
- Työpaine 180 bar
- Moottori 800W / 12V DC
- Öljysäiliö 1 litra
- Hydr. letkuliitännät 2 x ¼"
- Langaton kaukosäädin

Tuote	Tuotekoodi
Hydrauliyksikkö	71.0000
Hydraulisyliinterit ja letkut	Tuotekoodi
Jatkoletkut 3500mm	71.100
Hydraulisyliinteri letkuilla 250/1400	71.3100
Hydraulisyliinteri letkuilla 250/1600	71.5100
Hydraulisyliinteri letkuilla 178/1400	71.10000





**Käyttökohteet**

Suoran lumivelyn kääntö ja nosto / lasku, sivut 22

G2 – nivelauran kääntäminen, sivut 32

Kauhan nosto / kallistus, sivu 34–35

Tiehöylän korkeudensäätö, sivu 79

**HYDRAULISYLINTERI LETKUILLA 250/1400**

- Sylinterin läpimitta 32mm
- Asennuspaikan pituus, min. 380mm
- Sylinterin iskunpituus 250mm
- Letkujen pituus 1400mm
- Pikaliitäntä ¼"

Soveltuu kaikkien auramalliemme kääntöön (ei G2 1500 / 1800mm).

Soveltuu kauhasarjan nostoon, laskuun ja kippaukseen.

**HYDRAULISYLINTERI LETKUILLA 250/1600**

- Sylinterin läpimitta 32mm
- Asennuspaikan pituus, min. 380mm
- Sylinterin iskunpituus 250mm
- Letkujen pituus 1600mm
- Pikaliitäntä ¼"

Soveltuu tiehöylän kanssa käytettäväksi.

**HYDRAULISYLINTERISARJA LETKUILLA 178/1400**

- Sylinterin läpimitta 32mm
- Asennuspaikan pituus, min. 300mm
- Sylinterin iskunpituus 178mm
- Letkujen pituus 1400mm
- Pikaliitäntä ¼"

G2 – nivelauran 1500mm kääntöön.

**JATKOLETKUT 3500MM**

- Pituus 3500mm
- Pikaliitäntä ¼"





## SÄHKÖHYDRAULINEN SYLINTERI

Kompaktin kokonsa ansiosta sähköhydraulisella sylinterillä on monia käyttökohteita. Sitä on helppo siirtää ajoneuvosta / lisälaitteesta toiseen sillä se tarvitsee ainoastaan virtaa ajoneuvosta. Valittavana on japanilainen KYB tai kaukoidästä tuleva JDR.

- Veto- ja puristusvoima 1800lbs (816kg)
- Sylinterin varren läpimitta 20mm
- Asennussilmän halkaisija 16mm
- Asennuskohteen pituus, min. 380mm
- Iskunpituus 250mm
- Virta 12V DC

Tuote	Tuotekoodi
Sähköhydraulinen sylinteri KYB	70.1000
Sähköhydraulinen sylinteri JDR	70.500
Lisävaruste	Tuotekoodi
Sähkösarja yhdelle sylinterille	70.2500
Sähkösarja kahdelle sylinterille	70.2600
Käyttökohteet	
Peruslumilevyn kääntö, nosto / lasku, sivut 22	
Tiehöylän korkeudensäätö, sivu 79	
IB 165 – peräkärryn kippaus, sivu 50–51	
Quadivator tuotteiden käyttö, sivu 73–75	



KYB MMP4-BIB250BB-DHR



JDR FY023-250



### SÄHKÖSARJA YHDELLE SYLINTERILLE

Valmis sähkösarja yhden sylinterin ohjaamiseen.

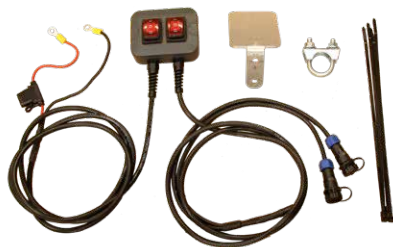

### SÄHKÖSARJA KAHDELLE SYLINTERILLE

Valmis sähkösarja kahden sylinterin ohjaukseen.





## KULJETUSTELINE



Vetokoukun adapteriin tulevaa kuljetustelinettä voidaan käyttää mm. trimmerin, lapion, haravan ja muiden hieman pidempien tavaroiden kuljetukseen. Teline kiinnitetään helposti 50mm / 2" vetokoukun kiinnitykseen. Toimitukseen kuuluu pikakiinnikkeet jotka sopivat maksimissaan 50mm läpimittaisille tavaroille. Kiinnikkeiden kantavuus on 20kg. Telineen korkeutta voi säätää tarpeen mukaan ja kiinnikkeille on useita eri kiinnityspisteitä. Toimituksessa on mukana myös tilava kori (468x268x342mm), jossa on helppo kuljettaa pienempiä tavaroita.

Tuote	Tuotekoodi
Kuljetusteline, receiver - malli	14.10870





## MOOTTORISAHATELINE



Yleismallinen, monipuolisesti säädettävän moottorisahatelineen avulla sahaa on helppoa ja turvallista kuljettaa mönkijän kanssa maastossa. Teline on valmistettu kestävästä muovista, joka ei vahingoita sahaa eikä ketjua. Moottorisahatelineitä meillä on kaksi mallia, toinen on U – pultti kiinnityksellä ja toinen on pulttikiinnityksellä. Molemmat mallit voidaan kiinnittää myös esimerkiksi mönkijän tukkikärryyn.

Tuote	Tuotekoodi
Moottorisahateline (U - pulttikiinnitys)	14.7000
Moottorisahateline (pulttikiinnitys)	14.7200

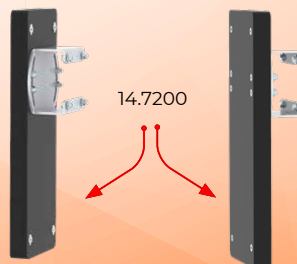
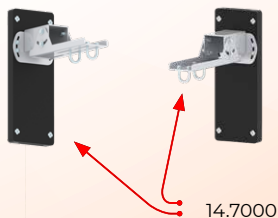
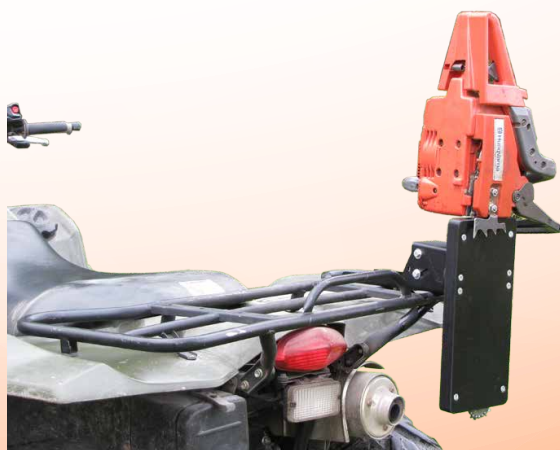



## PIKAKIINNIKKEET



Yleismallin kiinnikkeet sopivat maksimissaan halkaisijaltaan 50mm tavaroiden kiinnittämiseen. Valittavana on joko U – pulttikiinnitys tai ankkurikiinnitys Polariselle tai CFMotonle.

Tuote	Tuotekoodi
Pikakiinnike (U - pulttikiinnitys)	14.10850
Pikakiinnike, POLARIS (ankkurikiinnitys 25mm)	14.10860
Pikakiinnike, CFMOTO / SEGWAY (ankkurikiinnitys 22mm)	14.11050

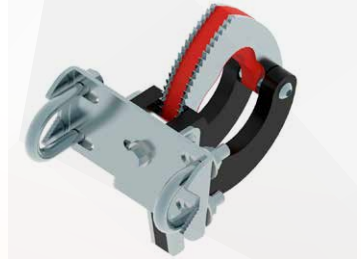

### U - PULTTIKIINNITYS

Soveltuu maksimissaan 26mm halkaisijalla olevalle putkelle.





**ANKKURIKIINNITYS ( POLARIS )**

Asennusreikä 25 – 30mm.



**ANKKURILIITIN (CFMOTO / SEGWAY)**

Liitin sopii muovisiin CFMOTO:n tai SEGWAY:n kuormatelineiden ja kuljetuslaatikoiden lock&ride-aukkoihin



## PIKAKIINNIKKEET



Pikakiinnikkeet, jotka sopivat POLARIS tai CFMOTO – mönkijöiden tavaratelineelle.

Tuote	Tuotekoodi
Pikakiinnike POLARIS (ankkurikiinnitys 25mm)	14.10000
Pikakiinnike CFMOTO / SEGWAY (ankkurikiinnitys 22mm)	14.11000



### PIKAKIINNIKE (POLARIS)

Kiinnitysreiän koko 25 - 30mm.



### PIKAKIINNIKE (CFMOTO / SEGWAY)

Muovisille tavaratelineille.  
Kiinnitysreiän koko 22mm.

## VINSSIN LIUKUKITA



Alumiininen liukukita vinssille, vaatii vinssiin narun.  
Kiinnityspisteiden väli 124mm.  
Mitat 160x55mm.

Tuote	Tuotekoodi
Vinssin liukukita	14.001



## AJORAMPIT

Alumiiniset, kokoontaittavat ajorampit.  
Kantavuus 550kg/pari.  
Pituus 2200mm  
Leveys 280mm



Tuote	Tuotekoodi
Ajorampit	01.500

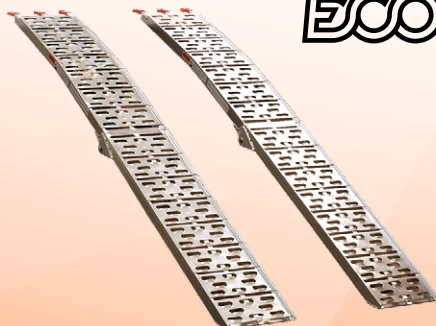



# KOROKELAI DAT



Korokelaidat lisäävät laivan monikäyttöisyyttä. Ne tuovat lisää kuormatilaa, helpottavat tavaroiden sitomista sekä sermi lisää kuljettajan sekä matkustajan turvallisuutta.

BRP Can-Am	Tuotekoodi
Korokelaidat Can-Am Outlander 6x6 (ei 450 6x6)	14.10700
Polaris	Tuotekoodi
Korokelaidat Polaris 6x6 BigBoss 800	14.8000
Korokelaidat Polaris 6x6 BigBoss 570	14.10600



## KEULASUOJAT



Alumiininen keulasuoja suojaa mönkijän etuosaa tehokkaasti, mainio suojavaruste haastavassa käytössä.

CFMOTO	Tuotekoodi
CFORCE 850 / 1000	09.800
Kawasaki	Tuotekoodi
KVF 650 (ns. jäykällä taka-akselilla)	09.700
KVF 650 / 750 BruteForce	09.700
Yamaha	Tuotekoodi
550 Grizzly	09.300
700 Grizzly (-2015)	09.300



## CAN-AM G2 RENEGADE TAVARATELINE



Tukevassa tavaratelineessä runko on alumiinia ja tavaratelineen päällinen tukevaa muovia. Rakenne on puoliavoin, joten kuorma on helppo sitoa tavaratelineelle tai asentaa siihen takalaukku. Soveltuu vain G2 – rungolle.

BRP Can-Am	Tuotekoodi
Renegade G2 500 / 570 / 800 / 850	14.1200



# VARUSTELAATIKKO



Varustelaatikkomme on suunniteltu alun perin POLARIS SPORTSMAN ETX / 450 / 500 / 570 – malleille mutta se käy mainiosti myös muiden mönkijöiden kanssa käytettäväksi. Laatikossa on kuminen pohja ja kaksi väliseinää, joiden paikkoja voi muuttaa tai ne voi poistaa kokonaan tarpeen vaatiessa. Kiinnitetään toimituksessa mukana olevilla U – pulteilla tai pikakiinnikkeillä (Polaris, CFMoto).

Meillä on myös varustelaatikko moottorisahatelineellä. Teline kiinnittyy tukevasti varustelaatikkoon ja sille on useita kiinnityspaikkoja.

Lisävarustena on mahdollista hankkia PVC – kate varustelaatikkolle, näin kuljetettavat tavarat pysyvät kuivina ja lialta suojassa.

Tuote	Tuotekoodi
Varustelaatikko	56.5000
Varustelaatikko sahatelineellä	56.6000
Lisävaruste	Tuotekoodi
PVC suoja	56.5100
Pikakiinnike, POLARIS	14.10000
Pikakiinnike, CFMOTO / SEGWAY	14.11000



# ETU – JA TAKAKORIT



Tavaratelineille kiinnitettävät käytännölliset teräskorit tuovat lisää kuljetuskapasiteettia. Kiinnitys toimituksen mukana seuraavilla U – pulteilla tai pikakiinnikkeillä (Polaris, CFMoto).

Tuote	Mitat (mm)	Tuotekoodi
Etukori	920x440x160	56.7100
Laukkumalli 8050	1000x540x380	56.11000
Lisävaruste		Tuotekoodi
Pikakiinnike, POLARIS		14.10000
Pikakiinnike, CFMOTO / SEGWAY		14.11000

## ETUKORI



## LAUKKUMALLI 8050



# MALLIKOHTAISET ASENNUSSARJAT



ASENNUSSARJAT



## ETUASENNUSSARJAT

Mallipohjaiset asennussarjat etukiinnitykseen



## KESKIKIINNITYS

Mallipohjaiset asennussarjat keskiikiinnitykseen.



## VINSSIN ASENNUSSARJAT ETEEN

Mallipohjaiset asennussarjat esim. WARN, ComeUp ja Bronco vinssien asennukseen. (pulttijako 76x124mm)



## VINSSIN ASENNUSSARJAT TAAKSE

Mallipohjaiset asennussarjat esim. WARN, ComeUp ja Bronco vinssien asennukseen. (pulttijako 76x124mm)



## VETOKOOKUN ASENNUSSARJAT

Mallipohjaiset vahvistetut vetokoukun asennussarjat. Vetokuula sekä ns. tappikiinnitys lähes kaikissa malleissa.



## NOSTOSYLINTERIN ASENNUSSARJAT

Mallipohjaiset asennussarjat hydraulisille- ja sähköhydraulisille sylintereille joilla käytetään mönkijän lumilevyn nostoa / laskua.

## MALLIKOHTAISET ASENNUSSARJAT

Malli	Keski- asennus- sarja	Etuasennussarja		Vinsin asennus- sarja eteen	Vinsin asen- nussarja taakse	Vetokuulan asennussarja	Nostosylin- terin asen- nussarja
		standard	kapea				
<b>Access</b>							
AX 600/700/800 U/JUL	03.4400	03.10900			05.9400		
<b>Arctic Cat</b>							
500/550/700	03.4600				05.5100		
550/700 Alterra	03.8000	03.8100			05.7800	15.1400	71.9000
1000 XT	03.4500				05.5100		
TRV 500/550/700/1000 (-2016)	03.4200				05.5100		
TRV 500/550/700/1000 (2017+)	03.4200				05.8000		
<b>BRP Can-Am</b>							
Outlander G1	03.1500			05.800	05.3000	15.300	71.3000
Outlander G2	03.3500	03.6300			05.5000*	15.1900*	71.3000
Outlander G2 L	03.3500	03.9900			05.5000*	15.1900*	71.3000
Outlander X MR	03.3500	03.6300			05.5000*	15.1900*	71.3000
Outlander 6x6	03.3500	03.6300			05.7500	15.1900*	71.3000
Renegade G1	03.1500			05.1100	05.3000	15.300	
Renegade G2	03.3500			05.4800	05.5000*	15.1900*	
Renegade X MR	03.3500			05.4800	05.5000*	15.1900*	
Commander (-2014)	03.3800						
Maverick (-2014)	03.4700			05.5600			
Traxter/Defender	03.8700	03.8600			05.7900	15.1900	

\* Asennusta varten tarvitaan alkupeäinen 2" vastaotinkiinnitys

<b>Cectek</b>										
500 Gladiator / Quadrift	03.1600									
500 KingCobra	03.1600						05.4000			
<b>CFMOTO</b>										
500-2 / 500-2A	03.1800	03.6400					05.3600	05.4900	15.800	
CFORCE X5/X6/X5A/X6A	03.1800	03.6400								
CFORCE 450/520	03.6600		03.6500					05.6900		
CFORCE 550/600	03.6600	03.5900						05.6700		
CFORCE 625 / 625 Touring	03.11300		03.11400					05.9600	15.1400	71.10700
CFORCE 800/820 (X8)	03.3700	03.5900								
CFORCE 850/1000	03.8500	03.8400						05.7700	15.1400	71.10400
CFORCE 1000 Overland	03.8500	03.8400						05.7700	15.1400	71.3000
ZFORCE 550 EX (Z5 EX)	03.5200							05.6300	15.1700	
ZFORCE 600 (Z6)	03.2900						05.3700			
ZFORCE 600 EX (Z6 EX)	03.5200						05.3700			
ZFORCE 800 EX (Z8 EX)	03.5200							05.6300	15.1700	
ZFORCE 1000	03.5200							05.6300	15.1700	
ZFORCE 950/1000 Sport	03.11700					03.11800		05.9700	15.1400	
UFORCE 550	03.4100								15.1300	
UFORCE 600	03.12600					03.12700		05.10300	15.1400	71.11100 71.10850
UFORCE 800	03.4100								15.1300	
UFORCE 1000	03.10000					03.10600		05.9300	15.1400	71.10300 71.7030
<b>CORVUS</b>										
Terrain DX4 (-2021)	03.12200					03.12100				71.10800 71.10900
Terrain DX4 (2021+)	03.12200					03.13300				71.10850

Malli	Keski- asennus- sarja	Etuasennussarja			Vinssin asennus- sarja eteen	Vinssin asen- nussarja taakse	Vetokuulan asennussarja	Nostosylin- terin asen- nussarja
		standard	kapea	UTV				
<b>Dinli</b>								
600 Prime	03.2500				05.2500	15.100		
DL 700/702/702L/703/704	03.2500				05.2500	15.100		
<b>GOES</b>								
520	03.1800	03.6800			05.4900	15.800		
525/625	03.1800	03.6800		05.5500	05.3400	05.3400		
725	03.4400							
UTX 520	03.3000							
Cobalt / Iron	03.6600	03.6800			05.7200 (-2019)			
UTX 700	03.3600							
<b>Hisun</b>								
700	03.3600							
Tactic 550/750 2-UP	03.9000	03.8900			05.8200			71.3000
<b>Honda</b>								
TRX 420 FA (-2013)	03.900				05.5400			
TRX 420 FE/FM (-2013)	03.900				05.5400	15.1100		
TRX 420 FA/FE/FM (2014+)	03.3200	03.6000			05.6100	15.1100		
TRX 420 FA6 (IRS)	03.3200	03.6000			05.6100	15.2000		
TRX 450 ES/S					05.1900			
TRX 500 FA	03.1300				05.600			
TRX 500 FA (IRS)	03.3200	03.6000			05.6100	15.2000		
TRX 500 FE (-2011)	03.1300				05.600			



<b>Honda</b>									
TRX 500 FE (2012-2013)	03.3200					05.4300			
TRX 500 FE (2014+)	03.3200		03.6000			05.6100			15.1100
TRX 520 FA (IRS) (2019+)	03.3200		03.6000			05.6100		05.6800	15.2000
TRX 650/680	03.1200	03.7500				05.500		05.3200	05.3200
<b>John Deere</b>									
XUV 590M	03.10400								15.1400
XUV 865	03.10700								
HPX 815E	03.10800								
<b>Kawasaki</b>									
KVF 360	03.2300					05.1800			
KVF 650 Rigid	03.300	03.7600				05.100			
KVF 650/750 BruteForce	03.300	03.7600				05.100		05.2800	05.2800
<b>Keeway ( Leone Mastiff )</b>									
XV 500-S / 500-L	03.1000								
<b>KUBOTA</b>									
RTV-X900	03.10200								
<b>Kymco</b>									
MXU 250/300	03.2600								
MXU 500	03.1120								
MXU 700 (-2019)	03.9400	03.9300						05.8500	71.3000
MXU 700 (2020+)	03.9400	03.12300						05.10100	
UXV 500	03.2700								

Malli	Keski- asennus- sarja	Etuasennussarja			Vinssin asennus- sarja eteen	Vinssin asen- nussarja taakse	Vetokuulan asennussarja	Nostosylin- terin asen- nussarja
		standard	kapea	UTV				
<b>Linhai</b>								
300/400	03.200							
400 IRS	03.2800			05.3500				
500	03.2800		03.10100		05.9200			
550	03.2800			05.5700				
M550 / 550L	03.2800	03.11100		05.9500	05.9200			
600	03.2800							
<b>ODES</b>								
800	03.9100		03.9200		05.8400			71.3000
650/850/1000	03.12800		03.12900		05.10400	15.1400		
<b>Polaris</b>								
ACE 325/570/900	03.5600	03.7100		05.6500		15.1200		
Sportsman 400 (2011+)				05.3900				
Sportsman 450/570/ETX/SP (-2020)	03.5000	03.5700		05.3900	05.5300	15.1200		71.4000 71.6000
Sportsman 500 (-2010)	03.1560			05.1200	05.6000			
Sportsman 500 (2011+)	03.1560			05.3900	05.5300	15.1200		
Sportsman 550	03.1700			05.3100	05.2700	15.1200		
Sportsman 570	03.5000	03.5700		05.3900	05.5300	15.1200		
Sportsman 800 (-2010)	03.1100			05.1200				
Sportsman 800 (2011+)	03.1560			05.3900	05.5300	15.1200		
Sportsman 850 (-2014)	03.1700			05.3100	05.2700	15.1200		
Sportsman 850 (2015+)	03.1700	03.6200		05.3100	05.2700	15.1200		
Sportsman 1000 (-2016)	03.1700	03.6200		05.3100	05.2700	15.1200		

## Polaris

Sportsman 1000 (2017+)	03.1700	03.7700			05.3100	05.2700	15.1200	71.6000
Sportsman 1000 S (2020+)	03.11500	03.11600				05.9800	15.1400	71.6000
Sportsman X2 500	03.2200							
Sportsman X2 800	03.1900							
Sportsman Touring 550	03.1700				05.3100	05.2700	15.1200	
Sportsman Touring 570 / X2 / Nordic LE	03.5400	03.5700				05.5300	15.1200	71.4000 71.6000
Sportsman Touring 850 (-2014)	03.1700				05.3100	05.2700	15.1200	
Sportsman Touring 850 (2015+)	03.1700	03.6200			05.3100	05.2700	15.1200	
Sportsman Touring 1000	03.1700	03.6200			05.3100	05.2700	15.1200	
Scrambler 850/1000 (-2014)	03.1700					05.2700	15.1200	
Scrambler 850/1000 (2015+)	03.1700	03.6200				05.2700	15.1200	
Scrambler 1000 S (2020+)	03.11500				05.9900	05.9800	15.1400	
RZR 570	03.7200	03.7300			05.1700	05.7100	15.3000	
RZR 800 / 800S	03.2100	03.7300			05.1700	05.2400		
RZR 900 XP (-2014)	03.3300		03.7000		05.4400	05.4500		
RZR 1000 XP	03.5500				05.6400		15.1800	
RZR 1000 XP Turbo	03.5500				05.6400		15.1800	
RZR 900S / 1000S	03.5500		03.7900		05.6400		15.1200	71.10500
RZR PRO XP	03.12000					05.10000	15.1400	
Big Boss 570	03.5400	03.5700			05.3900	05.7400 05.9100	15.1200	71.4000 71.6000
Big Boss 800	03.1100				05.3900		15.1200	
Ranger 400/EV	03.3100		03.7000		05.4200	05.4100	15.1400	71.7000
Ranger 570	03.5100		03.7000		05.4200	05.6200	15.1400	71.7000
Ranger 800 6x6			03.7000		05.4200		15.1400	71.7000

Malli	Keski- asennus- sarja	Etuasennussarja			Vinsin asennus- sarja eteen	Vinsin asen- nussarja taakse	Vetokuulan asennussarja	Nostosylin- terin asen- nussarja
		standard	kaapea	UTV				
<b>Polaris</b>								
Ranger 800 Crew				03.7000	05.4200		15.1400	71.7000
Ranger 900 XP	03.4800				05.5900	05.5800	15.1400	71.7000
Ranger 900 Diesel	03.3400			03.7000	05.4200	05.4600	15.1400	71.7000
Ranger Diesel (-2018)	03.4800				05.5900	05.5800	15.1400	71.7000
Ranger Diesel (2019+)	03.4800			03.9800	05.5900	05.5800	15.1400	71.3500
Ranger 1000 (-2020)	03.4800			03.9800	05.5900	05.5800	15.1400	71.3500
Ranger 1000 (2021+)	03.4800			03.9800	05.5900		15.1400	71.3500
Polaris General 1000	03.7800			03.7900		05.7300	15.1400	71.3500
<b>Segway</b>								
Snarler AT6	03.12500	03.12400				05.10200	15.1400	71.11000
<b>SMC</b>								
J-MAX 700 / 700L	03.5800							
MBX 700	03.5800							
<b>Suzuki</b>								
Eiger 400	03.200				05.1600			
KingQuad 450/500/700/750 (-2018)	03.200		03.6100		05.300	05.2600	15.200	71.3000
KingQuad 500/750AXi (EPS)	03.200		03.6100		05.300	05.2600	15.200	71.3000
KingQuad 500/750AXi (2019+)	03.200		03.6100		05.8900	05.9000	15.1400	71.10100
<b>STELS</b>								
Guepard 850	03.4.000	03.11900				03.8600	15.1400	

<b>SYM</b>									
600		03.1110					05.900		
<b>TGB</b>									
425 Blade		03.2400							
550 Blade		03.2400	03.8300				05.6600		15.1400
600 Blade		03.2400	03.8300					05.7600	71.3000
600 LT Blade		03.2400	03.8300					05.7600	71.3000
600 LTX Blade		03.2400	03.11000					05.7600	15.1400
1000 Blade		03.8200	03.8300					05.7600	71.3000
1000 LTX Blade		03.8200	03.11000					05.7600	15.1400
<b>Trapper</b>									
550/750		03.9000	03.8900					05.8200	71.3000
<b>Yamaha</b>									
Grizzly 450 (2006-2008)		03.2000					05.1400		
Grizzly 450 (2009-2010)		03.600					05.1400		
Grizzly 550		03.600	03.7400				05.200	15.1500	71.3000
Grizzly 660		03.600					05.1300		71.3000
Grizzly 700 (-2013)		03.600	03.7400				05.200	15.1500	71.3000
Grizzly 700 (2014-2015)		03.11200	03.7400				05.200	15.1500	71.3000
Grizzly 700 (2016+)		03.11200	03.6900				05.7000	15.1500 15.2100	71.3000
Kodiak 450 (2017+)		03.11200	03.8800			03.8800		05.8100	71.3000
Kodiak 700		03.11200	03.6900				05.7000	15.1500 15.2100	71.3000
Rhino 700		03.700							
Wolverine 700		03.9600					05.8700	05.8800	71.3600

Watch Us On  
**YouTube**

Subscribe to our  
**YouTube Channel**

**ALUMIINISET JA MUOVISET  
POHJAPANSARISARJAT**



**UTV ETUKIINNITTEISET  
LUMILEVYSARJAT**



**KESKIKIINNITTEISET NIVELAUURAT**



**KESKIKIINNITTEISET LUMILEVYSARJAT**



**ALUEAURA**



**ETUKIINNITTEISET NIVELAUURAT**



**ETUKIINNITTEISET LUMILEVYSARJAT**



**TYÖNTÖHARJA**



**KAUHAT**



HYDRAULINEN KAUKA



2 IN 1 KAUKA / PUSKULEVY



2 IN 1 KAUKA / PUSKULEVY



2 IN 1 KAUKA / PUSKULEVY



HIEKOTIN G2-500 PRO



YLEISLEVITIN / KYLVÖKONE



HARJAKONE



LUMILINKO



LATUHÖYLÄ



LATUHÖYLÄ PERINTEISELLE LADULLE



VETOLEVY



TALOUSREKI



**TUKKIREKI**



**KÄRRY IB-165**



**KÄRRY OFFROAD 500**



**KÄRRY OFFROAD PRO 1200**



**KÄRRY ECO 1500 3-WAY**



**NIITTYLEIKKURI**



**HEINÄPAALIKÄRRY**



**SÄILÖRHUPAALIKÄRRY**



**KERÄÄVÄ HARJAKONE**



**MANEESIN HOITOLAITE**



**TYÖLAITERUNKO**



**LAUTASÄES**





ÄES

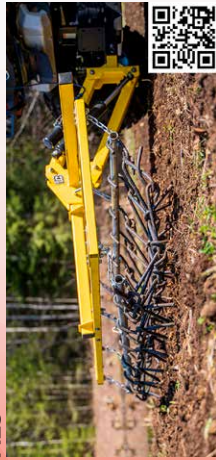

KULTIVAATTORI



KYNTÖAURA



VAKOAUURA



PERUNANNOSTOTERÄ



TYÖNTÖHARJA



HARAVA



TAGALANA



KÄÄNNETTÄVÄ LAUTASAES



HARAVA QUADIVATOR



HD KYNTÖAURA QUADIVATOR



PELTOJYRÄT



**TIEHÖYLÄ**



**IB 1200 - TUUKKIKÄRRY**



**COMBO - TUUKKIKÄRRY**



**JUONTOKÄRRY**



**OKSASILPPURI G1**



**OKSASILPPURI G2**



**OKSASILPPURI G2**



**LEHTI IMURI**



**HYDRAULIYKSIKKÖ**



**SÄHKÖHYDRAULINEN SYLINTERI**



**VETOUKOUKKUTELINE**



**MOOTTORISAHATELINE**







[WWW.IRONBALTIC.COM](http://WWW.IRONBALTIC.COM)



## IRON BALTIC OÜ

Põldmäe tee 1  
Vatsla 76915  
ESTONIA

Tel: +372 653 3711  
[sales@ironbaltic.com](mailto:sales@ironbaltic.com)